

MailMaster™ Plus

Boîte Aux Lettres Super Buzón Serie de Lujo

5402/5412/5452/5952

Adult assembly required
Adulte assemblage requis
Necesita ser ensamblado por un adulto



The Step2 Company, LLC.
10010 Aurora-Hudson Rd.
Streetsboro, OH 44241 USA
1-800-347-8372

Valid only in U.S.A. and Canada
Numéro disponible uniquement aux États-Unis et au Canada
Número valido solo en EUA a Canada
(330)656-0440

www.step2.com

STEP2 UK LTD
Unit A
Great Bank Road
Wingates Industrial Estate
BOLTON
BL5 3XU

UK freephone: 0800 393159
Step2 UK website: www.step2uk.com

• Thank you for purchasing a Step2 product. If you have any questions about this product, please call The Step2 Company toll free at 1-800-347-8372 or contact us via the internet at www.step2.com.

Disposal Instructions: Please recycle when possible. Disposal must be in compliance with all government regulations. **OBSERVING THE FOLLOWING STATEMENTS AND WARNINGS REDUCES THE LIKELIHOOD OF SERIOUS OR FATAL INJURY.**

- Tightly secure connections
- Inspect the product before each use. Tightly secure connections. Replace damaged parts. Call 1-800-347-8372 for replacements.
- Required for Installation: Standard 4" x 4" post cut to 48-inch length* (not included).
- Inspect the product periodically for loose or damaged components. Call 1-800-347-8372 for replacements.
- Our products are molded from a safe, soft plastic. In an effort to minimize the risk posed by drill shavings, Step2 provides recessed screw points at assembly locations that are secured with a screw. Our screws are self tapping and are designed to pierce the plastic and form their own threads.

* **Note:** With normal soil conditions and level ground, a standard 4" x 4" post cut to 48 inch length is adequate for mounting your Step2 MailMaster mailbox with 24 inches in ground and 24 inches above ground.

Maintenance Instructions:

- For general cleaning we recommend mild soapy water.

U.S.A Residents Only

Customers are requested to contact the local post office before erecting the box to ensure its correct placement and height at the street.

⚠️ WARNING: CHOKING HAZARD - Small parts. Adult assembly required.

Some of the parts of this product are small and may contain sharp points; care should be taken when unpacking and assembling this product. Adult assembly required.

SAVE THIS SHEET FOR REFERENCE

• Nous vous remercions de l'achat d'un produit Step2. Si vous avez des questions au sujet de ce produit, veuillez contacter The Step2 Company, sans frais, au 1-800-347-8372 ou sur l'Internet en visitant le site www.step2.com.
Élimination: S'il vous plaît recycler lorsque c'est possible. L'élimination doit être en conformité avec tous les règlements gouvernementaux.

LE RESPECT DES ÉNONCÉS ET AVERTISSEMENTS SUIVANTS RÉDUIT LA PROBABILITÉ DE BLESSURE GRAVE, VOIRE MORTELLE.

- Serrez fermement les connexions.
- Vérifiez régulièrement l'état du jouet afin de détecter toute pièce abîmée ou desserrée. Composez le 1-800-347-8372 pour obtenir des pièces de rechange.
- Nécessite à l'installation : Un poteau standard de 10 cm x 10 cm d'une longueur de 1,219 m* (non-inclus).
- Nos produits sont moulés à partir d'un plastique souple, sans danger. Afin de minimiser tout risque posé par les copeaux produits lors du perçage, Step2 prévoit des points de vissage en retrait aux emplacements de montage qui sont fixés avec une vis. Nos vis sont des vis autotaroudeuses qui sont conçues pour percer le plastique et former leur propre filetage.

* **Note:** Quand les conditions du sol sont normales et que le terrain est nivelé, un poteau standard de 10 cm x 10 cm d'une longueur de 1,219 m est adéquat pour installer votre boîte aux lettres Mailmaster de Step2, le mettant 0,61 m sous le sol et 0,61 m au-dessus du sol.

Instructions d'entretien:

- Pour un nettoyage général il est recommandé de nettoyer le produit avec de l'eau et du savon doux.

Ne s'applique qu'aux résidents des États-Unis

Les clients sont priés de bien vouloir contacter la poste locale avant d'installer la boîte pour s'informer de l'emplacement et de la hauteur corrects par rapport à la rue.

⚠️ MISE EN GARDE: DANGER DE SUFFOCATION - Petites pièces. Assemblage par un adulte requis.

A cause de certaines pièces qui sont petites et qui pourraient contenir des pointes aiguës, faites attention quand vous déballez et assemblez le produit et quand vous assemblez ce produit; l'assemblage doit être fait par un adulte.

VEUILLEZ CONSERVER CETTE FEUILLE POUR RÉFÉRENCE

• Gracias por adquirir el producto de Step2. Si tuviera alguna pregunta acerca del montaje o del uso de este producto, por favor llame un teléfono gratuito de la Compañía step2, 1-800-347-8372 o visite nuestro sitio web www.step2.com.

Eliminación: Por favor, recicle cuando sea posible. De desecho deben cumplir con todas las regulaciones gubernamentales

TENGA EN CUENTA LOS SIGUIENTES ENUNCIADOS Y ADVERTENCIAS PARA REDUCIR LA PROBABILIDAD DE LESIONES SERIAS O MORTALES.

- Asegure bien las conexiones.
 - Inspeccione el juguete periódicamente por si hubiera piezas dañadas o sueltas. Llame al 1-800-347-8372 para piezas de repuesto.
 - Para la instalación se requiere: Poste corriente de 4"x 4" cortado a un largo de 48" (no incluido).
 - Nuestros productos están hechos de un plástico suave y seguro. Para minimizar el riesgo provocado por la viruta, Step2 proporciona puntos indentados para tornillos en los lugares de montaje que han de asegurarse con un tornillo. Nuestros tornillos son autorroscables y están diseñados para perforar el plástico y formar sus propias roscas.
- * **Aviso:** Si la condición de la tierra es normal y el terreno está nivelado, es adecuado usar un poste corriente de 4" x 4" encajándolo bajo tierra 24" y manteniéndolo 24" por arriba de la superficie del terreno.

Instrucciones de mantenimiento:

- Para una limpieza general se recomienda el uso de agua con un jabón suave.

Para Residentes de Estados Unidos Solamente

Se pide al consumidor que antes de instalar el buzón obtenga información de la oficina de correos local acerca de la distancia correcta del buzón a la calle y de la altura apropiada del mismo.

⚠️ ADVERTENCIA: PELIGRO DE SOFOCACIÓN - Partes pequeñas. Necesita ser ensamblado por un adulto.

Tenga cuidado cuando desempaca y monta este producto porque algunas partes son pequeñas y pueden tener puntas puntiagudas. Necesita ser ensamblado por un adulto.

RETENGA ESTA INFORMACION PARA REFERENCIA

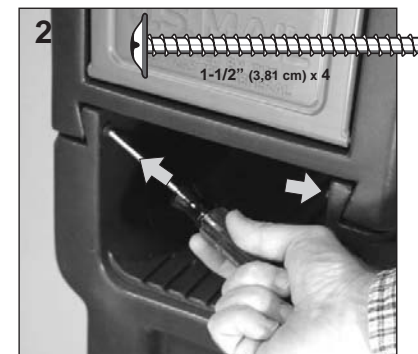
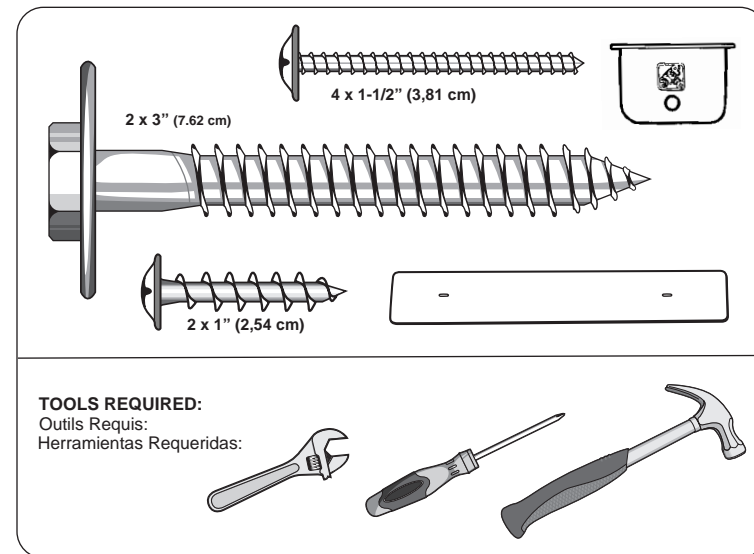
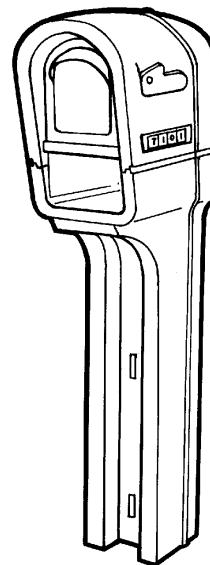



3

From front of mailbox, insert the MailMaster™ Plus Mailbox newspaper door tab between the seams on either side of mailbox (imprint of Step2 logo should be facing towards back).

De l'avant de la boîte aux lettres, insérez, entre les coutures de chaque côté de la boîte, la patte de la porte à journaux de la Boîte Aux Lettres MailMaster Super (avec l'imprimé du logo de Step2 face à l'arrière).

Desde el frente del buzón, inserte el apéndice de la puerta para periódicos de Buzón MailMaster™ Serie de Lujo entre las juntas a cada lado del buzón (el grabado del monograma de Step2 debe mirar hacia atrás).



Push flap until it reaches the head of the fasteners (do not push flap past fastener heads).

Poussez le rabat jusqu'à la tête des attaches (ne poussez pas le rabat au-delà des têtes des attaches).

Empuje la aleta hasta que llegue a la cabeza de los sujetadores (no empuje la aleta pasada la cabeza de los sujetadores).



4

5 Position and slide the MailMaster Mailbox down a 4" x 4" wood post. **Wood post should be 24 inches from ground level.** Mount mailbox to post with two bolts through slots of MailMaster Mailbox. Tighten bolts with a crescent wrench or socket wrench.

Placez et glissez La Boîte aux Lettres MailMaster, sur un poteau de bois de 10cm x 10cm. Le poteau de bois doit être à .6096m du niveau du sol. Fixez la boîte aux lettres sur le poteau avec deux boulons à travers les feutes de la Boîte aux Lettres MailMaster. Serrez les boulons avec une clef ou une clef à douille.

Levante y deslice el Buzón Campestre sobre un poste de madera de 4" por 4". El poste de madera debe sobresalir pulgadas sobre el nivel del suelo. Monte el buzón en el poste y asegúrelo con dos pernos a través de las ranuras del Buzón Campestre. Apriete los pernos con una llave inglesa ó llave de tuercas.

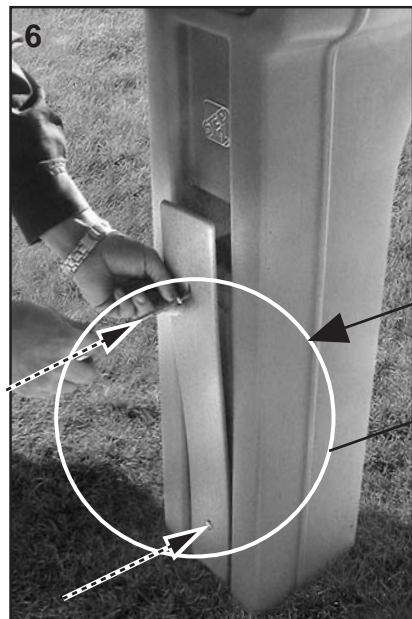
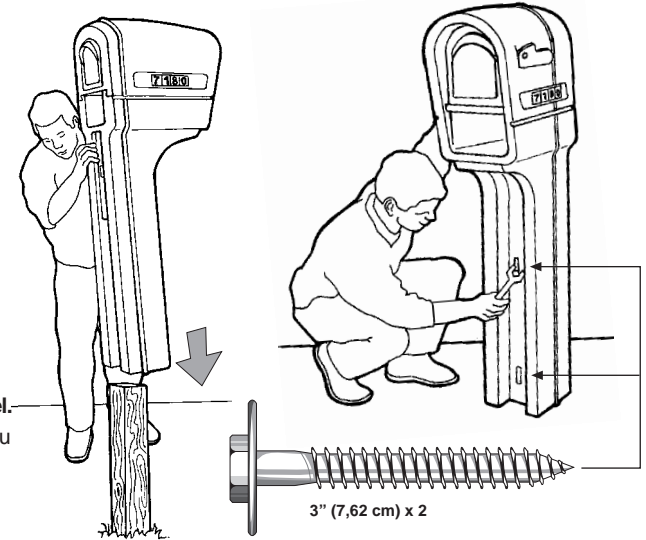

6

Attach the back post cover with 2 x 1" screws to the 4 x 4 post.

Attachez la couverture arrière de poteau avec 2 x 2,54 cm des vis au poteau 4 x 4.

Asocie la cubierta posterior del poste con 2 x 2,54 cm los tornillos al poste 4 x 4.

