

# Blue Canyon Construction Site Sandbox™ 794600

Bac à sable pour chantier Blue Canyon  
Arenero para Construcción Cañón Azul

Adult assembly required  
Assemblage par un adulte requis  
Necesita ser ensamblado por un adulto



The Step2 Company, LLC.  
10010 Aurora-Hudson Rd.  
Streetsboro, OH 44241 USA  
1-800-347-8372  
Valid only in U.S.A. and Canada  
Numéro disponible uniquement aux États-Unis et au Canada  
Número válido sólo en EUA y Canadá  
(330)656-0440  
www.step2.com

Step2 UK LTD  
Lowkbers  
Lowkbers Lane, Ingleton  
North Yorkshire, England  
LA6 3JD

Uk freephone: 0800 393159  
Step2 UK website: www.step2uk.com

This product is for family domestic outdoor use only by children from ages 3 years and up.

Tools Required: NONE

• Thank you for purchasing a Step2 product. If you have any questions about this product, please call The Step2 Company toll free at 1-800-347-8372 or contact us via the internet at [www.step2.com](http://www.step2.com).

• If you decide to dispose of a Step2 product, disassemble and dispose of it in such a way that no unreasonable hazards exist. Step2's products are recyclable plastic. Refer to the recycling symbol ♻️ for the level number located on each part for appropriate sorting; please recycle.

**OBSERVE THE FOLLOWING STATEMENTS AND WARNINGS TO REDUCE THE LIKELIHOOD OF SERIOUS OR FATAL INJURY.**

- Adult supervision required.
- Holds up to 50 lbs. of sand.
- Tightly secure connections. Advise children not to use equipment until properly assembled.
- Inspect the toy periodically for loose or damaged components. Call 1-800-347-8372 for replacements.

**Maintenance Instructions:**

- For general cleaning we recommend mild soapy water.

**⚠️ WARNING: CHOKING HAZARD - Small parts. Adult assembly required.**

Some of the parts of this product are small and may contain sharp points; care should be taken when unpacking and assembling this product. Adult assembly required. Not for children under 3 years old.

**⚠️ WARNING: DROWNING HAZARD.**

There is a risk of young children drowning around open containers of water. Adult supervision is always required

PLEASE SAVE THIS SHEET FOR FUTURE REFERENCE

Ce produit est conçu exclusivement pour un usage domestique et familial à l'extérieur pour les enfants de 3 ans et plus.

Outils requis: Aucun

• Merci d'avoir choisi ce produit de Step2. Pour toute question sur l'assemblage ou l'utilisation de ce de Step2, veuillez composer le numéro sans frais de la Société Step2 : 1-800-347-8372 ou visiter le site [www.step2.com](http://www.step2.com).

• Pour mettre au rebut un produit de Step2, démontez-le et jetez-le en prenant toutes les précautions nécessaires pour prévenir tout danger. Les produits de Step2 sont en plastique recyclable. Pour trier les pièces, reportez-vous au chiffre accompagnant le logo ♻️. Veuillez recycler toute pièce dans la mesure du possible.

**RESPECTEZ LES CONSIGNES DE SÉCURITÉ ET LES AVERTISSEMENTS CI-APRÈS POUR ÉVITER TOUTE BLESSURE GRAVE VOIRE MORTELLE.**

- Surveillance par un adulte requise.
- Peut contenir jusqu'à 22,6 kg. du sable.
- Veillez à bien serrer tous les raccords. Ne laissez jamais les enfants utiliser l'équipement avant son assemblage complet.
- Vérifiez l'état du jouet régulièrement afin de détecter toute pièce abîmée ou desserrée. Composez le 1-800-347-8372 pour obtenir des pièces de rechange si nécessaire.

**Instructions d'entretien:**

- Pour nettoyer le produit, nous vous recommandons d'utiliser de l'eau savonneuse.

**⚠️ MISE EN GARDE: DANGER DE SUFFOCATION - Petites pièces. Assemblage par un adulte requis.**

A cause de certaines pièces qui sont petites et qui pourraient contenir des pointes aiguës, faites attention quand vous déballez et assemblez le produit et quand vous assemblez ce produit; l'assemblage doit être fait par un adulte. Produit conçu pour des enfants de plus de 3 ans.

**⚠️ MISE EN GARDE: NOYADE DU RISQUE**

Il existe toujours un risque de noyade lorsque de jeunes enfants se trouvent à proximité de récipients ouverts remplis d'eau. La surveillance continue des enfants par un adulte est requise.

PRIÈRE DE GARDER CETTE FEUILLE POUR FUTURE RÉFÉRENCE

Este producto es sólo para uso familiar doméstico en exteriores usen niños de 3 años en adelante.  
Herramientas Requeridas: Ninguno

- Gracias por adquirir el producto de Step2. Si tuviera alguna pregunta acerca del montaje o del uso de este producto, por favor llame un teléfono gratuito de la Compañía Step2, 1-800-347-8372 o visite nuestro sitio web [www.Step2.com](http://www.Step2.com).
- Si usted decide desechar un producto de Step2, desármelo y deséchelo de forma que no ocasione riesgos innecesarios. Los productos de Step2 son de plástico reciclable. Consulte el símbolo ♻️ con el número de nivel de reciclado en cada una de las partes para así clasificarlas y reciclarlas apropiadamente. Por favor recicle el producto. **OBEDECER LAS SIGUIENTES ADVERTENCIAS Y OBSERVACIONES REDUCEN LAS POSIBILIDADES DE LESIONES SERIAS O FATALES.**

- Requiere supervisión adulta.
- Contiene hasta 22,6 kg. de la arena.
- Apriete todos tornillos. Aconseje a niños para no utilizar equipo hasta apropiadamente reunido.
- Inspeccione periódicamente si el juguete tiene componentes sueltos o dañados. Si son necesarias piezas de repuesto llame al 1-800-347-8372.

**Instructions d'entretien:**

- Para una limpieza general se recomienda el uso de agua con un jabón suave.

**⚠️ ADVERTENCIA: PELIGRO DE SOFOCACIÓN - Partes pequeñas. Necesita ser ensamblado por un adulto.**

Tenga cuidado cuando desempaca y monta este producto porque algunas partes son pequeñas y pueden tener puntas puntiagudas. Necesita ser ensamblado por un adulto. No es adecuado para niños menores de 3 años.

**⚠️ ADVERTENCIA: AHOGAR PELIGRO.**

Siempre existe el riesgo de que los niños pequeños se ahoguen alrededor de contenedores de agua abiertos. Se requiere supervisión adulta constante.

RETENGA ESTA INFORMACIÓN PARA REFERENCIA FUTURA

PARTS LIST-A: Liste des pièces détachées-A: Lista de Partes-A:



1. Sand Box/ Table de sable/ Mesa de arena
2. Sand Box Lid/ Couvercle du bac à sable/ Tapa del arenero
3. Accessories (Shovel, Back Hoe, Excavator)/ Accessoires (pelle, pelle rétrocaveuse, excavatrice)/ Accesorios (pala, retroexcavadora, excavadora)
4. Crane assembly pack:/

Assemblage de la grue :/Paquete del conjunto de la grúa:

- C.- Crane Arm Handle/ Levier du bras de la grue/ Mango del brazo de la grúa
- D.- Crane Bucket Arm/ Bras du seau de la grue/ Brazo del cangilón de la grúa
- E.- Crane Arm/ Bras de la grue/ Brazo de la grúa
- F.- Crane Handle/ Levier de grue/ Mango de la grúa
- G.- Crane Arm Base/ Base de bras de la grue/ Base de brazo de la grúa

**FASTENERS:**  
Attaches:  
Sujetadores:



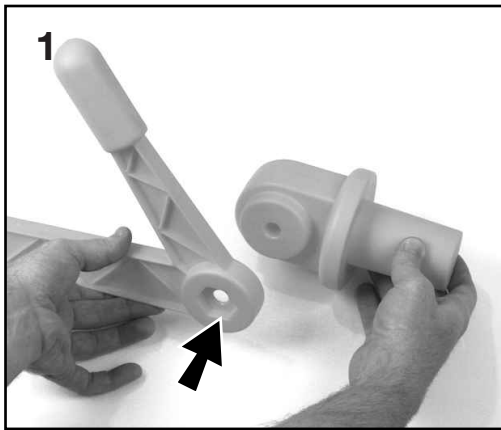

Place the Crane Arm Handle (C) onto the Crane Arm Base assembly (G) as shown with the hex hole side outward.

Placez le levier du bras de la grue (C) sur la base qu'illustré (G) en orientant le trou hexagonal vers l'extérieur.

Coloque el mango del brazo de la grúa (C) en la base tal y como se muestra (G) con el lado del orificio hexagonal hacia fuera.

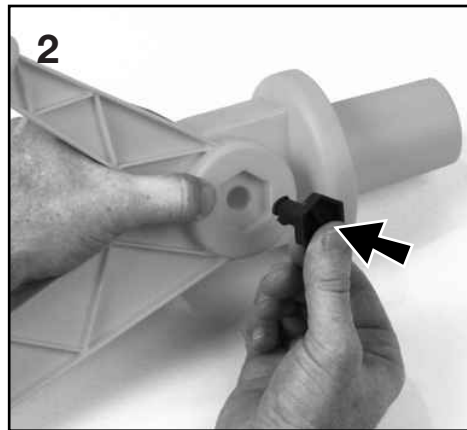

Insert one Hex Bolt Fastener into the Hex Hole side of the Crane Arm Handle (C).

Insérez un boulon dans le trou hexagonal du levier du bras de la grue (C).

Inserte un sujetador hexagonal en el orificio hexagonal del mango del brazo de la grúa (C).

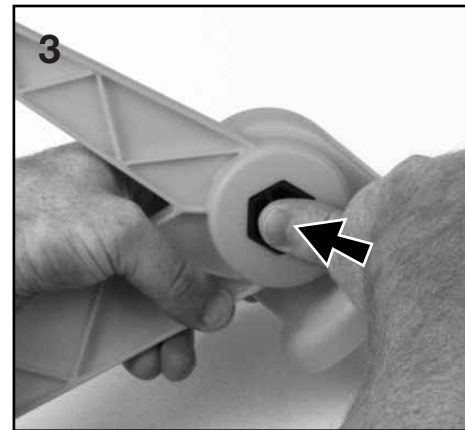

Press firmly to secure in place.

Appuyez fermement pour l'enclencher.

Presione con firmeza para asegurarlo en su lugar.

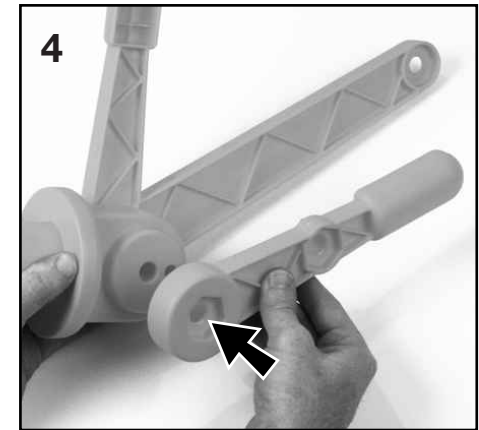

Place the Crane Handle (F) onto the Crane Arm Base assembly with the hex hole side outward.

Placez le levier de la grue (F) sur l'ensemble de base en orientant le trou hexagonal vers l'extérieur.

Coloque el mango de la grúa (F) en la base de la grúa con el lado del orificio hexagonal hacia fuera.

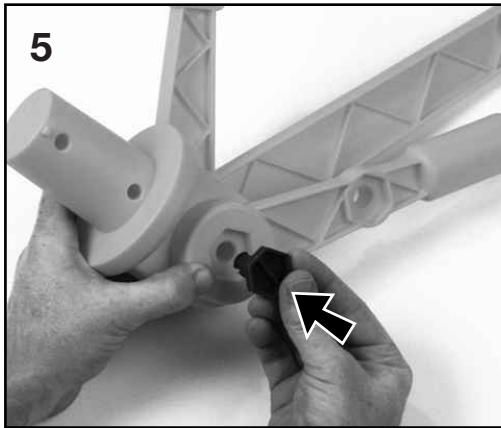

Repeat steps 2 and 3 to secure the Crane Handle (F) to the Crane Arm Base.

Répétez les étapes 2 et 3 pour fixer le levier de la grue (F) sur la base de bras de la grue.

Repita los pasos 2 y 3 para asegurar el mango de la grúa (F) en la base de brazo de la grúa.

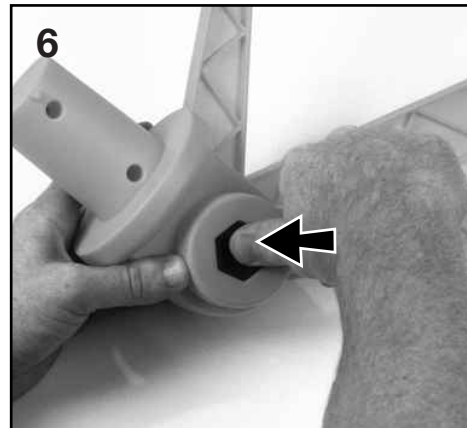

Press firmly to secure in place.

Appuyez fermement pour l'enclencher.

Presione con firmeza para asegurarlo en su lugar.

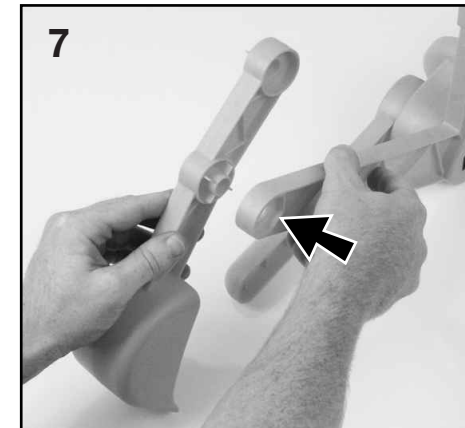

Place the Crane Bucket Arm (D) onto the Crane Arm Handle (C) as shown.

Placez le bras du seau de la grue (D) dans le levier du bras (C) tel qu'illustré.

Coloque el brazo del cangilón de la grúa (D) en el mango del brazo de la grúa (C) tal y como se muestra.

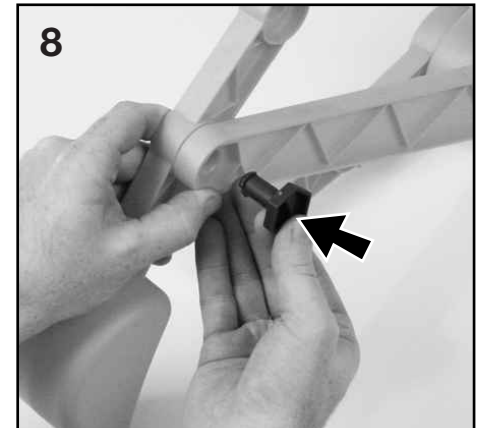

Repeat steps 2 and 3 to secure the Crane Bucket Arm (D) to the Crane Arm Handle.

Répétez les étapes 2 et 3 pour fixer le bras du seau de la grue (D) au levier du bras de la grue.

Repita los pasos 2 y 3 para asegurar el brazo del cangilón de la grúa (D) en el mango del brazo de la grúa.

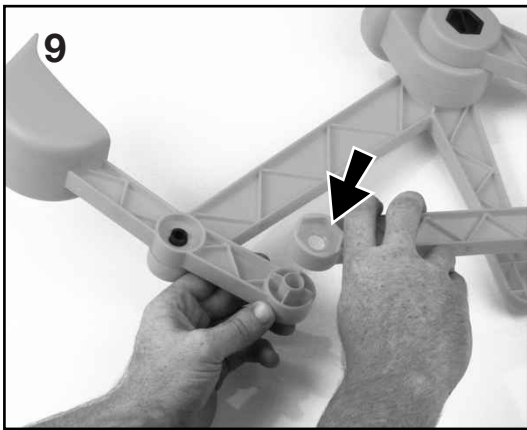

Place the Crane Arm (E) onto the Crane Bucket Arm with the hex side facing outward.

Placez le bras de la grue (E) sur le bras du seau de la grue en orientant le côté hexagonal vers l'extérieur.

Coloque el brazo de la grúa (E) en el brazo del cangilón de la grúa con el lado hexagonal hacia fuera.

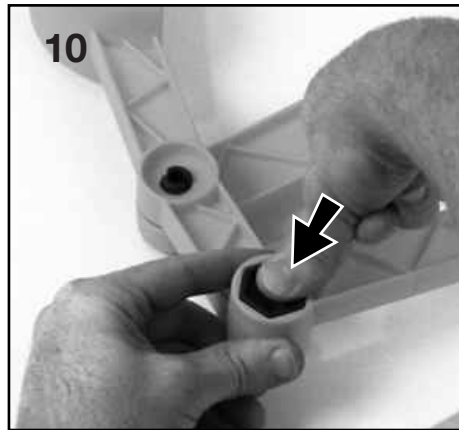

Repeat steps 2 and 3 to secure the Crane Arm (E) to the Crane Bucket Arm (D).

Répétez les étapes 2 et 3 pour fixer le bras de la grue (E) au bras du seau de la grue (D).

Repita los pasos 2 y 3 para asegurar el brazo de la grúa (E) en el brazo del cangilón de la grúa (D).

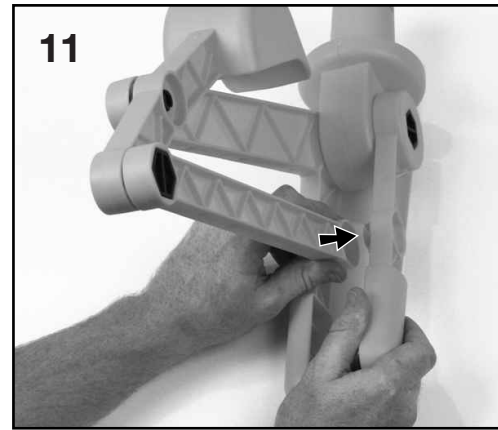

Place the other end of the Crane Arm (E) onto the Crane Handle (F) as shown.

Placez l'autre extrémité du bras de la grue (E) sur le levier de la grue (F) tel qu'illustré.

Coloque el otro extremo del brazo de la grúa (E) en el mango de la grúa (F) tal y como se muestra.

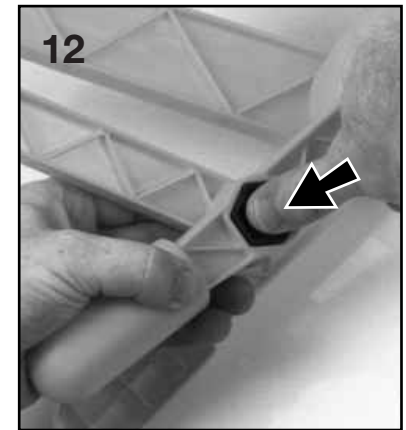

Repeat steps 2 and 3 to secure the Crane Arm (E) to the Crane Handle (F).

Répétez les étapes 2 et 3 pour fixer le bras de la grue (E) au levier de la grue (F).

Repita los pasos 2 y 3 para asegurar el brazode la grúa (E) en el mango de la grúa (F).



**13** Place the Crane assembly into the Crane hole located on the Sand Box.

Placez la grue dans le trou prévu à cet effet dans le bac à sable.

Coloque el conjunto de la grúa en el agujero destinado para la grúa que se encuentra en el arenero.