

# Fresh Market Kitchen™

## Cuisine-marché fraîcheur

## Cocina-Mercado con Productos Fresco

### 7972/7972KR

Adult assembly required  
Assemblage par un adulte requis  
Necesita ser ensamblado por un adulto



The Step2 Company, LLC.  
10010 Aurora-Hudson Rd.  
Streetsboro, OH 44241 USA

1-800-347-8372

Valid only in U.S.A. and Canada  
Numéro disponible uniquement aux États-Unis et au Canada  
Numero valido solo en EUA à Canada

(330)656-0440

www.step2.com

STEP2 UK LTD.  
Oaks Business Park  
Tustin Way, Longridge Road  
Preston, PR2-5LX

TEL# 0844 8800 740  
Step2 UK website: www.step2uk.com

**This product is intended for use only by children 2 years and up.**

**Tools Required:** Phillips Screwdriver. We recommend an Electric Screwdriver.

• Thank you for purchasing a Step2 Product. If you have any questions about this product, please call The Step2 Company toll free at 1-800-347-8372 or contact us via the internet at www.step2.com.

• If you decide to dispose of a Step2 product, disassemble and dispose of it in such a way that no unreasonable hazards exist. Any disposal practice must be in compliance with all Federal, State/ Provincial, and Local laws and regulations. Step2's products are recyclable plastic. Refer to the recycling symbol ♻️ for the level number located on each part for appropriate sorting; please recycle.

**OBSERVE THE FOLLOWING STATEMENTS AND WARNINGS TO REDUCE THE LIKELIHOOD OF SERIOUS OR FATAL INJURY.**

- Adult supervision required.
- Tightly secure connections. Advise children not to use equipment until properly assembled.
- Inspect the product periodically for loose or damaged components. Call 1-800-347-8372 for replacements.
- Parents should thoroughly wash accessories before use as instructed.
- Our products are molded from a safe, soft plastic that is ideal for toys. In an effort to minimize the risk posed by drill shavings, Step2 provides recessed screw points at assembly locations that are secured with a screw. Our screws are self tapping and are designed to pierce the plastic and form their own threads.

**Maintenance Instructions:**

- For Electronic Components: Slightly dampen a cloth with water or a mild detergent solution and wipe surface. Never submerge in water or spray liquid directly on unit.
- For general cleaning we recommend mild soapy water.

**⚠️ WARNING: CHOKING HAZARD - Small parts. Adult assembly required.**

Some of the parts of this product are small and may contain sharp points; care should be taken when unpacking and assembling this product. Adult assembly required.

**WARNING:** CHANGES OR MODIFICATIONS TO THIS UNIT NOT EXPRESSLY APPROVED BY THE PARTY RESPONSIBLE FOR COMPLIANCE COULD VOID THE USER'S AUTHORITY TO OPERATE THE EQUIPMENT.

**NOTE:** THIS EQUIPMENT HAS BEEN TESTED AND FOUND TO COMPLY WITH THE LIMITS FOR A CLASS B DIGITAL DEVICE, PURSUANT TO PART 15 OF THE FCC RULES. THESE LIMITS ARE DESIGNED TO PROVIDE REASONABLE PROTECTION AGAINST HARMFUL INTERFERENCE IN A RESIDENTIAL INSTALLATION. THIS EQUIPMENT GENERATES, USES, AND CAN RADIATE RADIO FREQUENCY ENERGY AND, IF NOT INSTALLED AND USED IN ACCORDANCE WITH THE INSTRUCTIONS, MAY CAUSE HARMFUL INTERFERENCE TO RADIO COMMUNICATIONS. HOWEVER, THERE IS NO GUARANTEE THAT INTERFERENCE WILL NOT OCCUR IN A PARTICULAR INSTALLATION. IF THIS EQUIPMENT DOES CAUSE HARMFUL INTERFERENCE TO RADIO OR TELEVISION RECEPTION, WHICH CAN BE DETERMINED BY TURNING THE EQUIPMENT OFF AND ON, THE USER IS ENCOURAGED TO TRY TO CORRECT THE INTERFERENCE BY ONE OR MORE OF THE FOLLOWING MEASURES:

- REORIENT OR RELOCATE THE RECEIVING ANTENNA.
- INCREASE THE SEPARATION BETWEEN THE EQUIPMENT AND RECEIVER.
- CONNECT THE EQUIPMENT INTO AN OUTLET ON A CIRCUIT DIFFERENT FROM THAT TO WHICH THE RECEIVER IS CONNECTED.
- CONSULT THE DEALER OR AN EXPERIENCED RADIO/ TV TECHNICIAN FOR HELP.

**THIS DEVICE COMPLIES WITH PART 15 OF THE FCC RULES. OPERATION IS SUBJECT TO THE FOLLOWING TWO CONDITIONS: (1) THIS DEVICE MAY NOT CAUSE HARMFUL INTERFERENCE, AND (2) THIS DEVICE MUST ACCEPT ANY INTERFERENCE RECEIVED, INCLUDING INTERFERENCE THAT MAY CAUSE UNDESIRABLE OPERATION.**

**THIS CLASS B DIGITAL APPARATUS COMPLIES WITH CANADIAN ICES-003.**

**IMPORTANT:**

Use "AA" and "AAA" batteries. Only the recommended batteries or equivalent are to be used. Do not mix old and new batteries. Do not mix alkaline, standard (carbon-zinc), or rechargeable (nickel-cadmium) batteries. Do not recharge non-rechargeable batteries. Rechargeable batteries are to be removed from the toy before recharging. Rechargeable batteries are to be charged only under adult supervision. Check to make sure batteries are inserted with the correct polarity and that the supply terminals are not short circuited. Exhausted batteries are to be removed from the toy. Any battery charger to be used with the toy should be regularly examined for potential hazards, such as damage to the cable or cord, plug, enclosure or other parts, and that, in the event of such damage, the toy must not be used until that damage has been properly corrected.

**PLEASE SAVE THIS SHEET FOR FUTURE REFERENCE**

**Ce produit est conçu pour être utilisé uniquement par des enfants à partir de 2 ans et plus.**

**Outil requis :** Tournevis Phillips. Nous recommandons un tournevis électrique.

• Nous vous remercions de l'achat d'un produit Step2. Si vous avez des questions au sujet de ce produit, veuillez contacter The Step2 Company, sans frais, au 1-800-347-8372 ou sur l'Internet en visitant le site www.step2.com.

• Si vous décidez de mettre un produit Step2 au rebut, démontez-le en prenant les précautions nécessaires pour prévenir tout danger. Toute mise au rebut doit être effectuée conformément aux réglementations fédérales, nationales/provinciales et locales. Les produits de Step2 sont en plastique recyclable. Les produits de Step2 sont en plastique recyclable. Reportez-vous au symbole ♻️ de recyclage situé sur chaque pièce pour le numéro de niveau afin d'effectuer le tri approprié; veuillez recycler.

**LE RESPECT DES ÉNONCÉS ET AVERTISSEMENTS SUIVANTS RÉDUIT LA PROBABILITÉ DE BLESSURE GRAVE, VOIRE MORTELLE.**

- Surveillance par un adulte requise.
- Serrez fermement les connexions. Interdisez aux enfants d'utiliser l'équipement jusqu'à ce qu'il soit assemblé correctement.
- Vérifiez régulièrement l'état du produit afin de détecter toute pièce abîmée ou desserrée. Composez le 1-800-347-8372 pour obtenir des pièces de rechange.
- Les parents doivent laver complètement les accessoires comme instruit.
- Nos produits sont moulés à partir d'un plastique souple, sans danger, qui est idéal pour la fabrication des jouets. Afin de minimiser tout risque posé par les copeaux produits lors du perçage, Step2 prévoit des points de vissage en retrait aux emplacements de montage qui sont fixés avec une vis. Nos vis sont des vis autotaroussées qui sont conçues pour percer le plastique et former leur propre filetage.

**Instructions d'entretien:**

- Pour les composants électroniques : Humidifiez légèrement un chiffon avec de l'eau ou un détergeant doux et essuyez la surface. Ne plongez jamais l'unité dans l'eau et ne la vaporisez jamais directement de liquide.
- Pour un nettoyage général il est recommandé de nettoyer le produit avec de l'eau et du savon doux.

**⚠️ MISE EN GARDE: DANGER DE SUFFOCATION - Petites pièces. Assemblage par un adulte requis.**

A cause de certaines pièces qui sont petites et qui pourraient contenir des pointes aigues, faites attention quand vous déballez et assemblez le produit et quand vous assemblez ce produit; l'assemblage doit être fait par un adulte.

**CET APPAREIL NUMÉRIQUE DE LA CLASSE B EST CONFORME À LA NORME NMB-003 DU CANADA.**

**IMPORTANT:**

N'employez que des piles de type AA et AAA. N'utilisez avec le produit que les piles recommandées ou des piles compatibles. N'utilisez pas des piles usées en combinaison avec des piles neuves. N'utilisez pas de piles alcalines standard (carbonne-zinc), en combinaison avec des piles rechargeables (nickel-cadmium). Ne rechargez pas les recharger. Les piles rechargeables doivent être enlevées du jouet avant de les recharger. Les piles rechargeables ne doivent être rechargées que sous la surveillance d'un adulte. Vérifiez que les piles soient bien insérées avec la polarité exacte et que les bornes du conducteur de réseau n'aient pas fait court-circuit. Retirez les piles épuisées du jouet. Vérifiez régulièrement tous genres de recharger de piles employé avec ce jouet au cas de hasards potentiels au câble, corde, prise de courant, son contenu ou autres pièces. Tous problèmes doivent être éliminés avant de pouvoir se servir du jouet.

**PRIÈRE DE GARDER CETTE FEUILLE POUR FUTURE RÉFÉRENCE**

**Este producto está diseñado para que lo usen niños de 2 años en adelante.**

**Implementos Requerido:** Destornillador Phillips. Recomendamos un Desarmador Eléctrico.

• Gracias por adquirir un producto de Step2. Si tuviera alguna pregunta acerca del montaje o del uso de este producto, por favor llame al teléfono gratuito de la Compañía Step2, 1-800-347-8372 o visite nuestro sitio web www.step2.com.

• Si usted decide desechar un producto de Step2, desármelo y deséchelo de forma que no ocasione riesgos innecesarios. Cualquier forma de desecho debe cumplir con las leyes y normas federales, estatales/provinciales y locales. Los productos de Step2 son de plástico reciclable. Consulte el símbolo con el número de nivel de reciclado ♻️ en cada una de las partes para así clasificarlas y reciclarlas apropiadamente. Por favor recicle el producto.

**TENGA EN CUENTA LOS SIGUIENTES ENUNCIADOS Y AVERTENCIAS PARA REDUCIR LA PROBABILIDAD DE LESIONES SERIAS O MORTALES.**

- Requiere supervisión adulta.
- Asegure bien las conexiones. Aconseje a los niños que no usen el equipo hasta que no esté correctamente armado.
- Inspeccione el producto periódicamente por si hubiera piezas dañadas o sueltas. Llame al 1-800-347-8372 para piezas de repuesto.
- Los padres deben lavar muy bien todos los accesorios según lo dado instrucciones.
- Nuestros productos están hechos de un plástico suave y seguro, que es ideal para juguetes. Para minimizar el riesgo provocado por la viruta, Step2 proporciona puntos indentados para tornillos en los lugares de montaje que han de asegurarse con un tornillo. Nuestros tornillos son autorroscables y están diseñados para perforar el plástico y formar sus propias roscas.

**Instrucciones de mantenimiento:**

- Humedezca ligeramente un paño con una solución de detergente suave o agua y limpie la superficie. Nunca sumerja el volante en agua o lo rocíe directamente con líquido.
- Para una limpieza general se recomienda el uso de agua con un jabón suave.

**⚠️ ADVERTENCIA: PELIGRO DE SOFOCACIÓN - Partes pequeñas. Necesita ser ensamblado por un adulto.**

Tenga cuidado cuando desempaca y monta este producto porque algunas partes son pequeñas y pueden tener puntas puntiagudas. Necesita ser ensamblado por un adulto.

**IMPORTANTE:**

Utilice sólo pilas de tipo "AA", "AAA". No combine pilas nuevas con pilas viejas. No combine pilas alcalinas estándar (carbón-zinc) con pilas recargables (níquel-cadmio). No trate de cargar pilas no recargables. Debe sacar las pilas del juguete antes de cortocircuito. Las pilas deben ser cargadas solamente bajo la supervisión de un adulto. Verifique que las pilas estén insertadas con la polaridad correcta y que las terminales de abastecimiento no formen cortocircuito. Saque del juguete las pilas gastadas. Cualquier cargador de pilas que se use con este juguete debe ser examinado con regularidad para asegurarse que ni el cable o el cordón, ni el tomacorriente u otras partes estén dañadas. En caso de daño, el juguete no debe ser usado hasta que el daño sea reparado.

C-192219

**RETENGA ESTA INFORMACIÓN PARA REFERENCIA FUTURA** 9/13/10 1

## PARTS LIST: A

Liste des pièces détachées: A

Lista de Partes: A

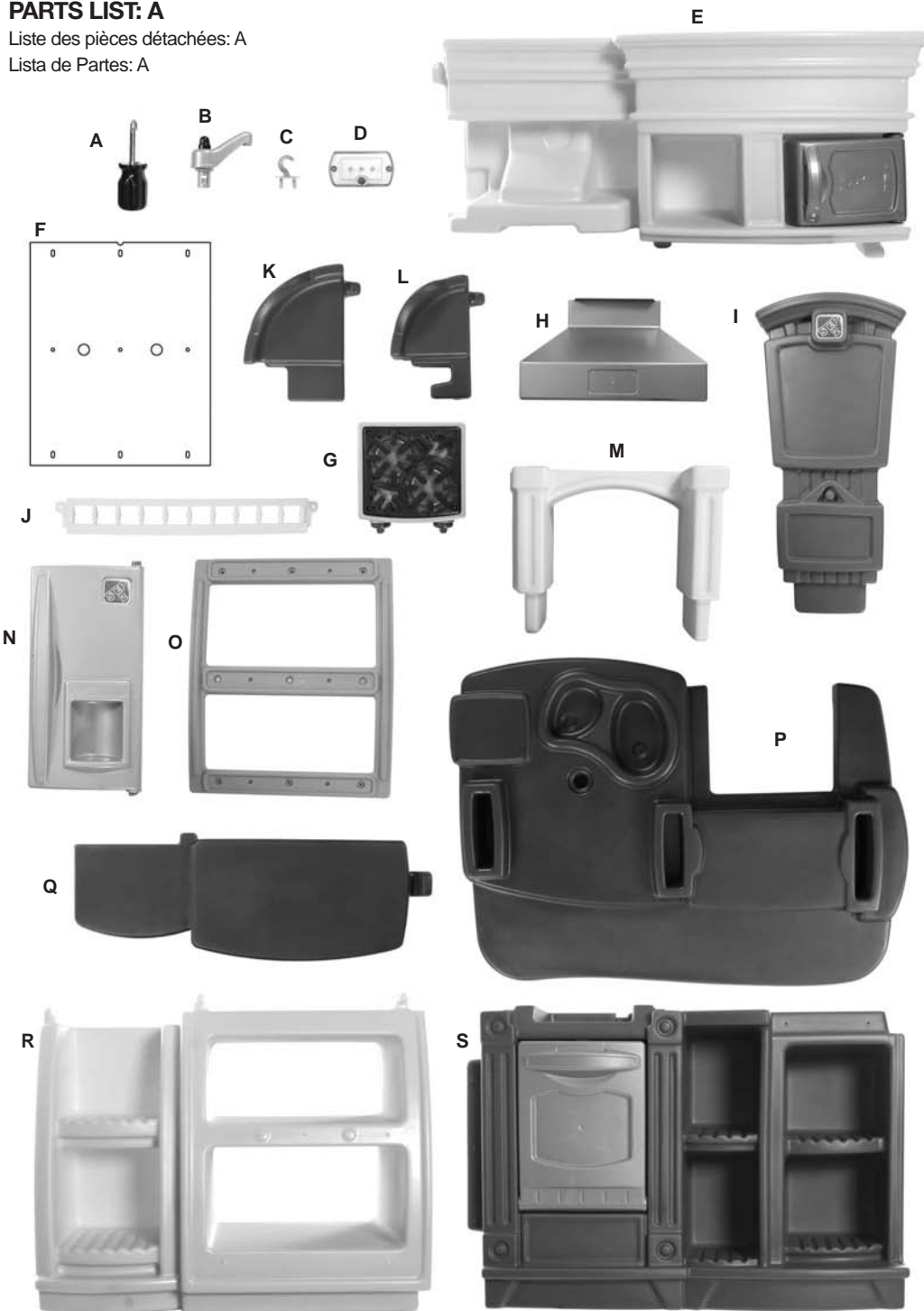

- A. Small Phillips Screwdriver/** Petit tournevis cruciforme/ Destornillador phillips pequeño  
**B. Kitchen Faucet /** Robinet/ Grifo de cocina  
**C. Utensil Hooks (2)/** Crochets pour ustensiles (2)/ Ganchos para utensilios (2)  
**D. Light/** Lampe/ Lamparilla  
**E. Microwave Cabinet/** Placard du four à micro-ondes/ Gabinete del microondas  
**F. Window/** Vitrine/ Cristal  
**G. Stove Top Sound Device/** Dispositif sonore de la plaque de cuisson/ Dispositivo de sonido de la cocina  
**H. Oven Hood/** Hotte de cuisine/ Campana del horno  
**I. End Cap Sign/** Panneau d'affichage/ Letrero  
**J. Spice Rack Fence/** Pannier à vaisselle clôture/ Armature de fenêtre escurreplatos cerca  
**K. Large Corner Shelf/** Grande étagère d'angle/ Esquinero grande  
**L. Small Corner Shelf/** Petite étagère d'angle/ Esquinero pequeño  
**M. Arch/** Voûte/ Arco  
**N. Refrigerator door/** Porte de réfrigérateur/ Puerta del refrigerador  
**O. Display Trim/** Garniture de finition/ Marco de vitrina  
**P. Kitchen Countertop/** Plan de travail de la cuisine / Mostrador de cocina  
**Q. Display Countertop/** Comptoir d'étalage / Mostrador de vitrina  
**R. Display Base Cabinet/** Placard d'étalage de base/ Gabinete inferior con vitrina  
**S. Oven Base Cabinet/** Placard de base du four/ Gabinete inferior con horno  
**T. Accessories/** Accessoires/ Accesorios



## FASTENERS:

Attaches:

Sujetadores:

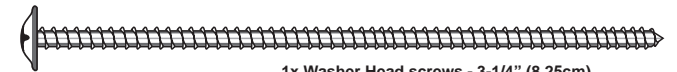

**1x Washer Head screws - 3-1/4" (8,25cm)**  
 1 x La vis de tête de rondelle (8,25 cm)  
 1 x El tornillos de la cabeza de arandela (8,25 cm)

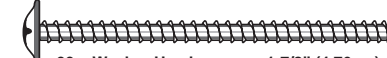

**33 x Washer Head screws - 1-7/8" (4,76cm)**  
 33 x La vis de tête de rondelle (4,76 cm)  
 33 x El tornillos de la cabeza de arandela (4,76 cm)



**2 x Washer Head screws - 1-1/4" (3,18 cm)**  
 2 x La vis de tête de rondelle (3,18 cm)  
 2 x El tornillos de la cabeza de arandela (3,18 cm)



**11 x Washer Head screws - 3/4" (1,91 cm)**  
 11 x La vis de tête de rondelle (1,91 cm)  
 11 x El tornillos de la cabeza de arandela (1,91 cm)



**2 x 5/8" (1,58 cm)**



**4 x Pan Head screws - 1-1/2" (3,81 cm)**  
 4 x Vis à tête cylindrique (3,81 cm)  
 4 x Tornillos con cabeza plana biselada (3,81 cm)



**3 x Pan Head screws - 3/8" (9,53 mm)**  
 3 x Vis à tête cylindrique (9,53 mm)  
 3 x Tornillos con cabeza plana biselada (9,53 mm)

## TOOLS REQUIRED:

Outils requis:

Herramientas requeridas:

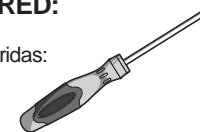

(Included)  
(Inclus)  
(Incluido)

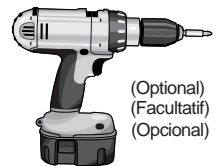

(Optional)  
(Facultatif)  
(Opcional)

## Required:

2 "AA" batteries for Cash Register  
**NOT INCLUDED.**  
 3 "AAA" batteries for LED Light **NOT INCLUDED.**  
 2 "AA" batteries for Stove Top **NOT INCLUDED.**

## Requis:

2 piles « AA » pour la caisse enregistreuse **NON INCLUSES.**  
 3 piles « AAA » pour le LED allumer **NON-INCLUSES.**  
 2 piles « AA » pour le brûleur **NON-INCLUSES.**

## Requerida:

2 pilas «AA» para la caja registradora  
**NO INCLUIDAS.**  
 3 pilas «AAA» para el LED luz **NO INCLUIDAS.**  
 2 pilas «AA» para el quemador **NO INCLUIDAS.**



«AA» x 4



«AAA» x 3

**Thank you** for purchasing the Step2® Fresh Market Kitchen™. We'd appreciate a few minutes of your time to complete a brief survey so we can continue providing you with great products.

To participate, please visit our website at:

**[www.step2.com/survey/?partnumber=797200](http://www.step2.com/survey/?partnumber=797200)**

Thank you for your time,



John Vresics  
CEO/President  
05/10-7972

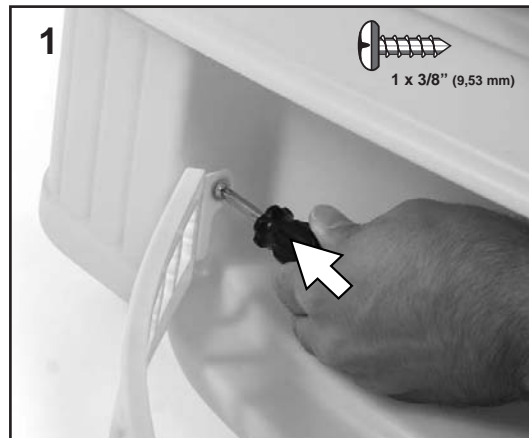

Secure one end of the Spice Rack Fence (J) to the Microwave Cabinet (E) with 1 x 3/8" screw using the Small Phillips Screwdriver (A).

Fixez tout d'abord une extrémité de la clôture (J) sur le placard du four à micro-ondes (E) au moyen de 1 vis de 9,53 mm avec le petit tournevis (A).

Usando el destornillador pequeño (A) asegure un extremo de la cerca (J) al gabinete del microondas (E) con 1 tornillo de 9,53 mm.

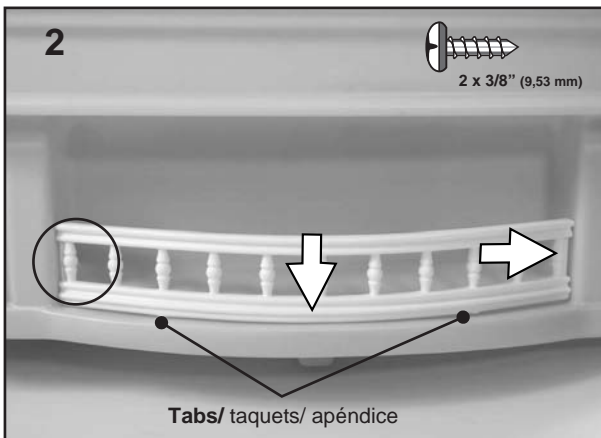

**3 Overhead light assembly:**  
Assemblage de l'éclairage en surplomb:  
Montaje de la Lámparilla:

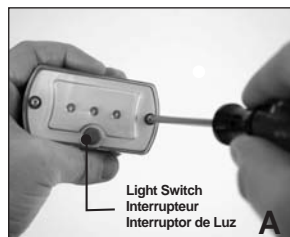

With a phillips screwdriver, loosen the two screws that hold the base onto the light. Install 3 "AAA" batteries (not supplied) into the light as shown on the diagram inside each battery slot.

Avec un tournevis cruciforme, desserrez les deux vis qui attachent la base à l'éclairage. Mettez 3 piles "AAA" (non-comprises) dans l'éclairage suivant le diagramme dans chaque fente à piles.



Usando un desarmador cruciforme afloje los dos tornillos que sujetan la lamparilla a su base. Instale las 3 pilas "AAA" (no incluidas) en los nichos de la lamparilla tal como se muestra dentro de cada nicho.

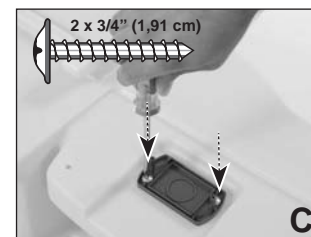

C. Flip the Microwave Cabinet and secure the Base with 2 x 3/4" screws as shown.

Tournez le placard supérieur et fixez la base au moyen de 2 vis de 1,91 cm comme indiqué.

De vuelta el gabinete superior y fije la base con 2 tornillos de 1,91 cm tal y como se muestra.

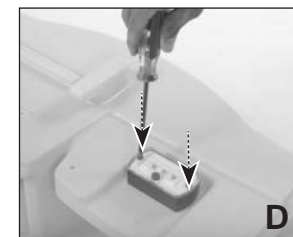

D. With base secured, align the light and tighten the 2 outside screws.

Avec la base stable, alignez l'éclairage et serrez les 2 vis extérieures.

Con la base en posición, alinee la lamparilla y apriete los 2 tornillos de afuera.

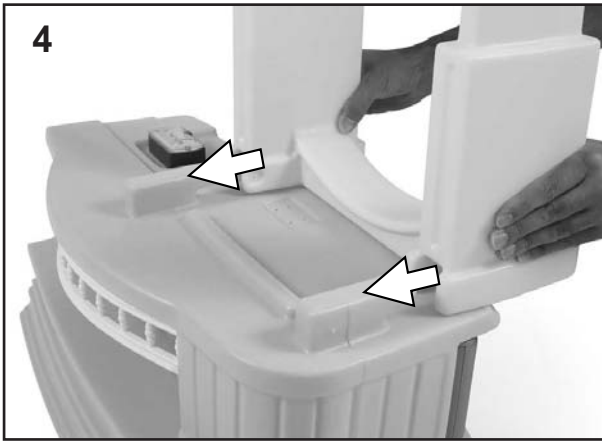

Slide the Arch (M) onto the Microwave Cabinet assembly as shown.

Glissez la voûte (M) sur le placard du four à micro-ondes comme indiqué.

Deslice el arco (M) en el conjunto del gabinete del microondas tal y como se muestra.

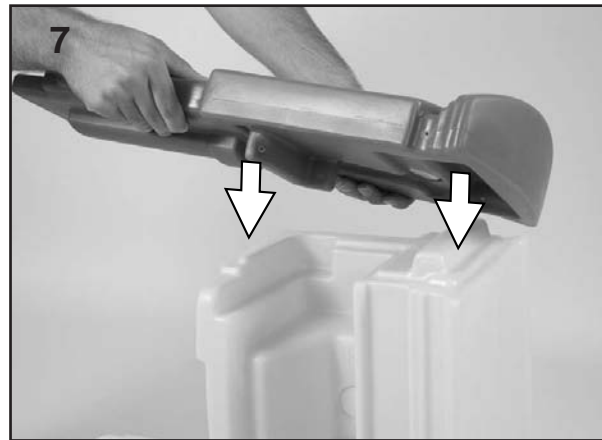
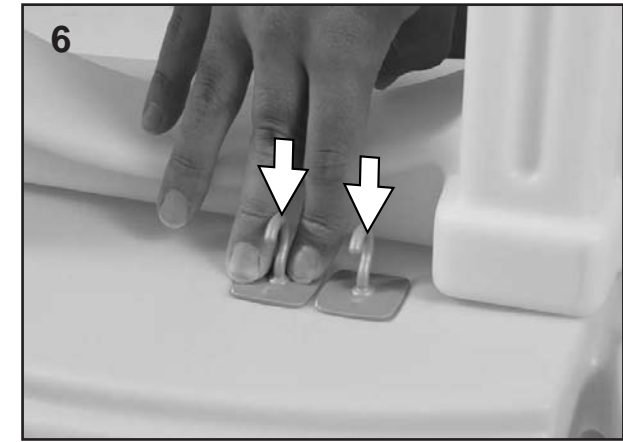
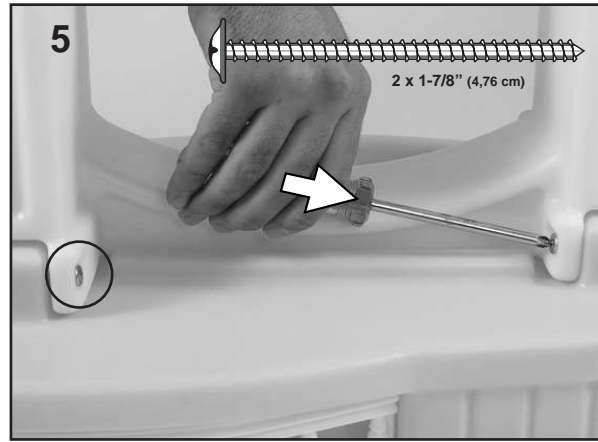

Turn the Microwave Cabinet assembly on its side and place the End Cap Sign (I) onto the open end of the assembly as shown.

Tournez le placard du four à micro-ondes d'un côté et placez le panneau d'affichage (I) à l'extrémité du placard comme indiqué.

Apoye el conjunto del gabinete del microondas sobre su lado y coloque el letrero (I) en el extremo libre del conjunto tal y como se muestra.

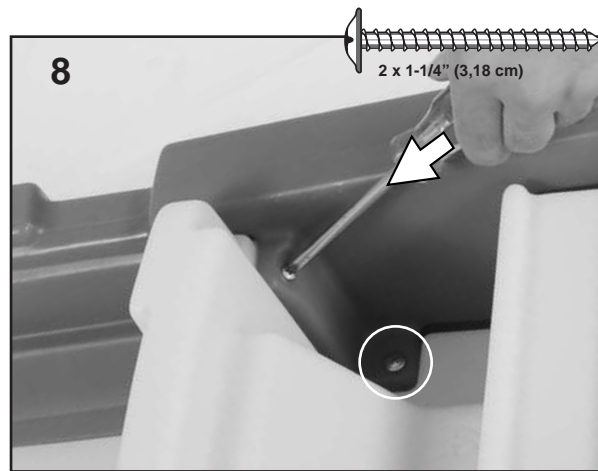

While pushing down on the End Cap Sign, secure it to the Microwave Cabinet assembly with 2 x 1-1/4" screws.

Tout en appuyant vers le bas sur le panneau d'affichage, fixez-le sur le placard du four à micro-ondes au moyen de 2 vis de 3,18 cm.

Mientras empuja el letrero hacia abajo asegúrelo al conjunto del gabinete del microondas con 2 tornillos de 3,18 cm.

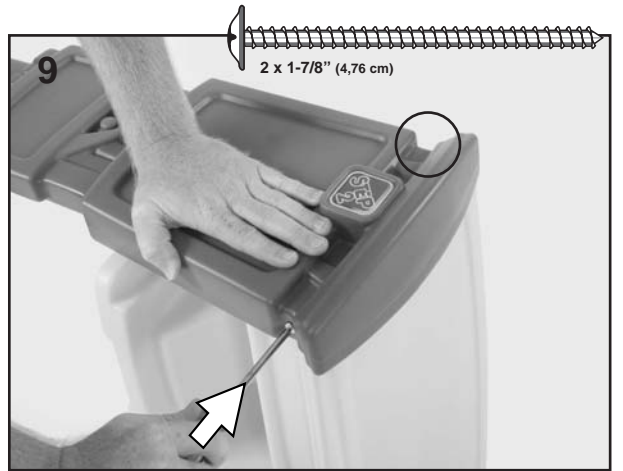

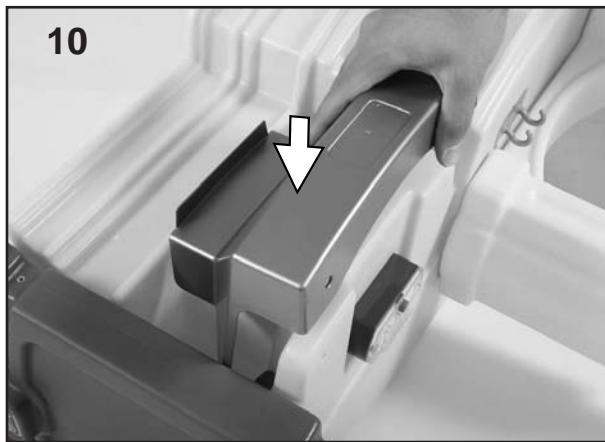

Lay the Microwave Cabinet assembly so the Fence side is facing down and slide the Oven Hood (H) in place as shown.

Posez le placard du four à micro-ondes en positionnant le côté portant la clôture vers le bas, puis glissez la hotte de cuisine (H) comme indiqué.

Apoye el conjunto del gabinete del microondas de manera que el lado de la cerca quede hacia abajo y deslice la campana del horno (H) en su lugar tal y como se muestra.

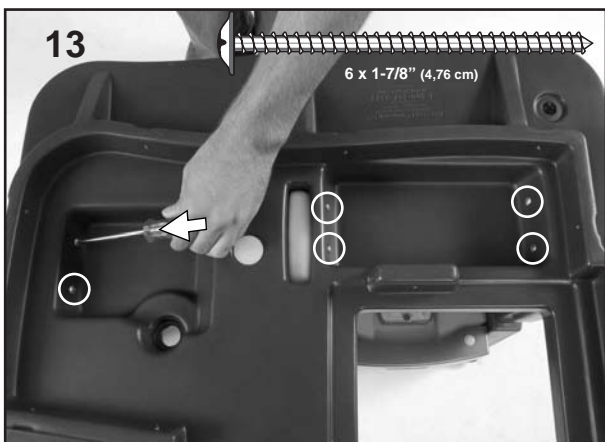
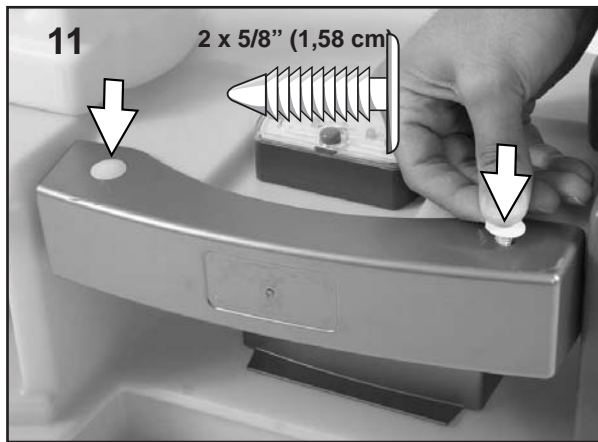

Carefully flip the whole assembly over and secure the Microwave Cabinet assembly to the Kitchen Countertop with 6 x 1-7/8" screws.

Retournez soigneusement l'ensemble et fixez le placard du four à micro-ondes sur le plan de travail de la cuisine au moyen de 6 vis de 4,76 cm.

Con cuidado de vuelta todo el conjunto y asegure el del gabinete del microondas al del mostrador de la cocina con 6 tornillos de 4,76 cm.

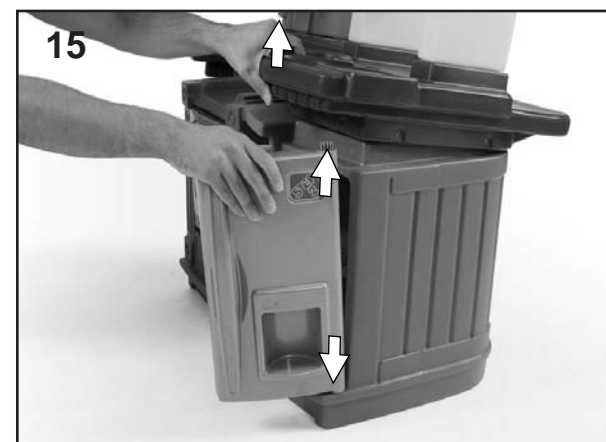
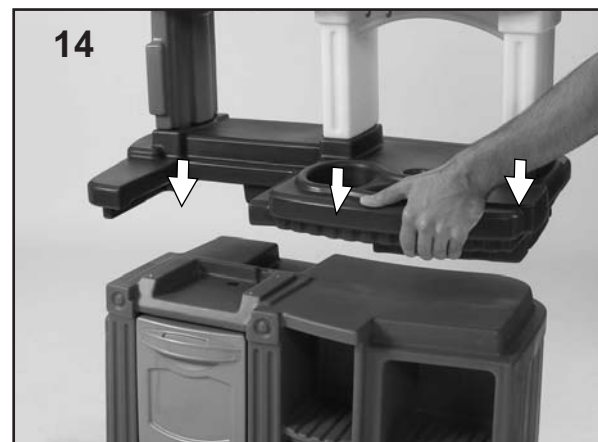

While lifting the Countertop up, install the Refrigerator Door by placing the bottom peg into the Oven Base Cabinet hole and the upper peg into the under side of the Counter top hole as shown. Push down on Countertop to snap top peg into recess.

Relevez le plan de travail et installez la porte du réfrigérateur en plaçant le taquet inférieur dans le placard de base du four et le taquet supérieur dans l'ouverture située sous le plan de travail comme indiqué. Appuyez sur le contre-dessus à la cheville supérieure instantanée dans la cavité.

Mientras levanta el mostrador hacia arriba instale la puerta del refrigerador colocando la clavija inferior en el orificio del gabinete inferior con horno y la clavija superior en el orificio del mostrador tal y como se muestra. Empuje hacia abajo en la encimera para romper la clavija superior hacia resco.



Secure the Counter Top by pushing down on the Counter Top, pull up on the finger hole in the Oven Base Cabinet and secure with 1-7/8" screw as shown.

Fixez le plan de travail en appuyant sur ce dernier, tirez vers le haut en plaçant un doigt dans l'ouverture du placard de base du four et fixez l'ensemble avec 1 vis de 4,76 cm comme indiqué.

Para asegurar el mostrador empújelo hacia abajo, pase el dedo por el orificio en el gabinete inferior con horno para tirar hacia arriba y fíjelo con 1 tornillo de 4,76 cm tal y como se muestra.

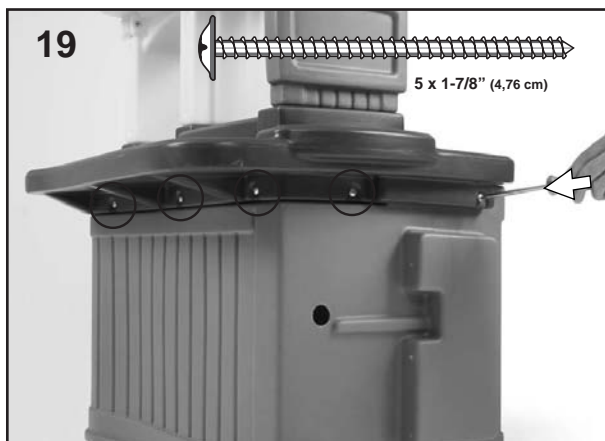
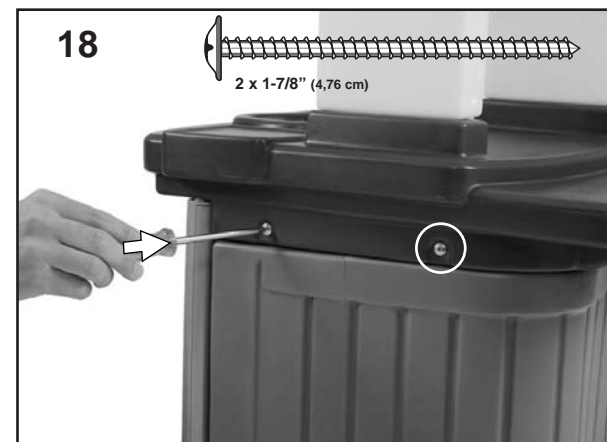
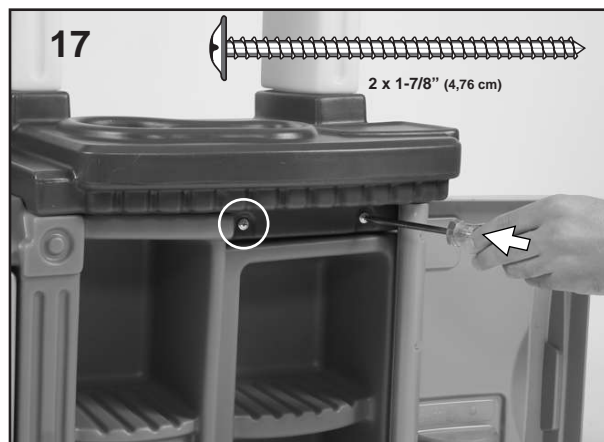

Remove protective film from Window (F) and align the center 5 holes of the Window with the bosses on the center of the Display Trim (O) as shown.

Retirez la pellicule protectrice de la vitrine (F) et alignez les 5 trous situés au centre de la vitrine sur les taquets situés au centre de la garniture de finition (O).

Quite la película protectora del cristal (F) y alinee los 5 orificios centrales con las salientes en el centro del marco de la vitrina (O) tal y como se muestra.

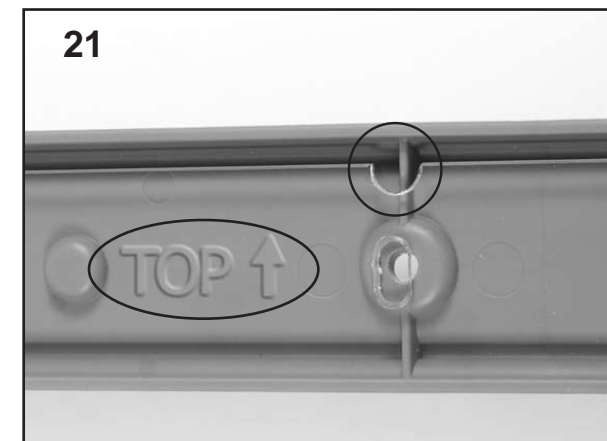

The "U" notch on the Window should be aligned with the center of the side of the Display Trim that has "TOP" + an ↑ embossed in it. If not flip the Window 180°.

L'encoche en U sur la vitrine doit être alignée sur la partie centrale de la garniture de finition marquée du mot « TOP » et d'une flèche en relief. Si ce n'est pas le cas, tournez la vitrine à 180°.

La muesca en "U" del cristal debe quedar alineada con el centro del lado del marco de la vitrina que tiene "TOP" + una flecha grabados. De no ser así gire el cristal 180°.

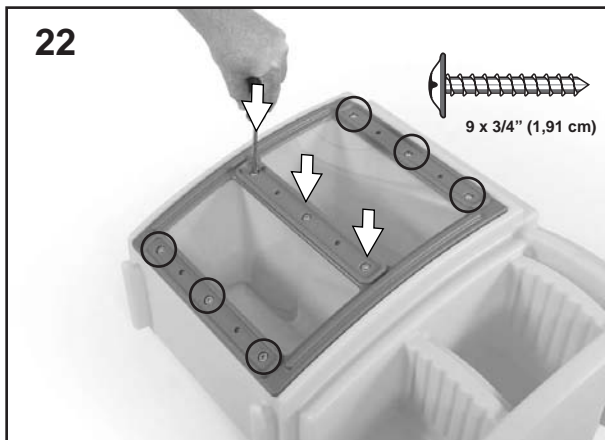

Lay the Display Base Cabinet (R) on its back and secure the Display Trim, with Window, to the Display Base Cabinet with 9 x 3/4" screws, starting with the center row. Repeat to the upper and lower rows.

Posez le placard de base d'étalage (R), partie arrière sur le sol, et fixer la fenêtre munie de la garniture de finition sur le placard de base d'étalage au moyen de 9 vis de 1,91 cm, en commençant par la rangée centrale. Répétez cette étape sur les deux rangées restantes.

Apoye el gabinete inferior con vitrina (R) sobre su lado posterior y fije el marco de la vitrina con cristal al gabinete inferior con 9 tornillos de 1,91 cm comenzando con la fila central. Repita en las filas superior e inferior.

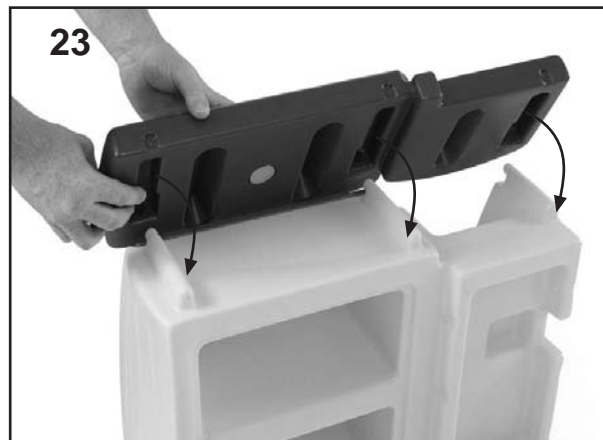

Place the Display Countertop (Q) on the guide rails on the Display Base Cabinet (R).

Installez le comptoir d'étalage (Q) sur les rails de guidage du placard de base d'étalage (R).

Coloque el mostrador de la vitrina (Q) en los rieles guía del gabinete inferior con vitrina (R).

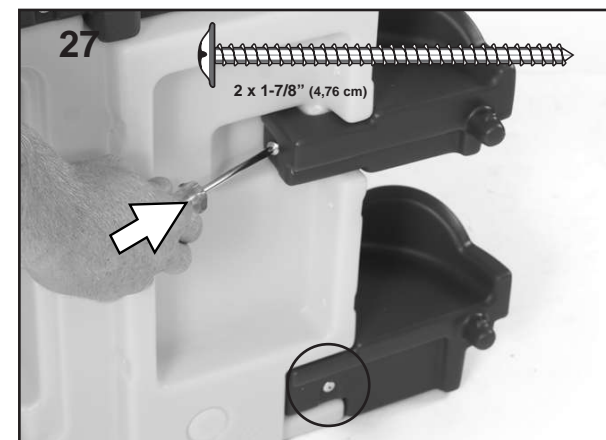
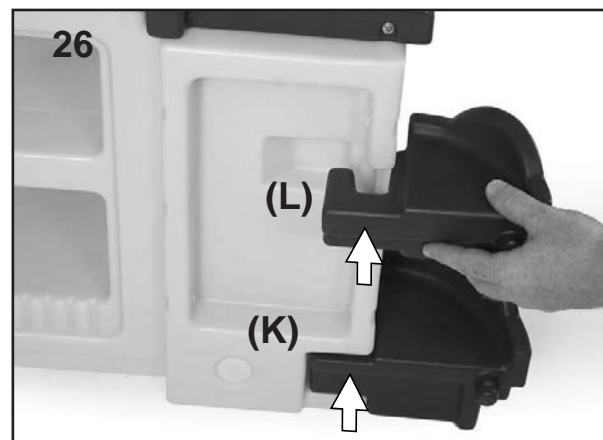
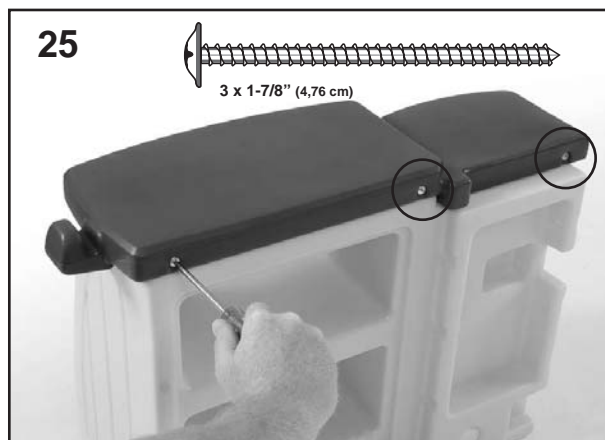
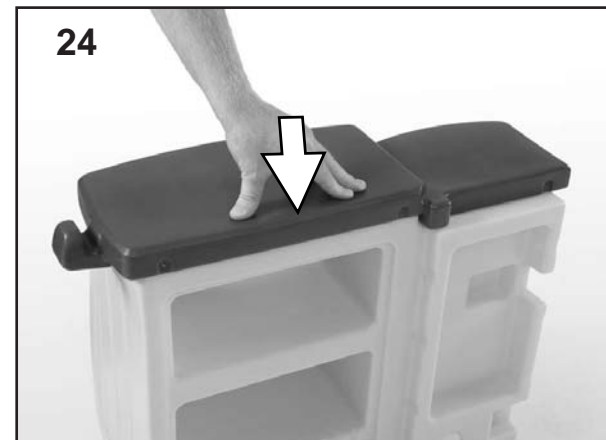

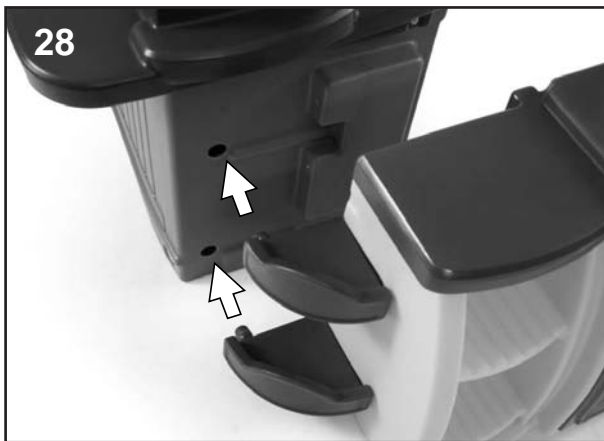

Place the Display Base Cabinet assembly locking pins in the recesses on the Oven Base assembly as shown.

Placez les taquets de blocage du placard de base d'étalage dans les renforcements du placard de four comme indiqué.

Coloque las clavijas de traba del conjunto del gabinete con vitrina en las cavidades del conjunto inferior del horno tal y como se muestra.

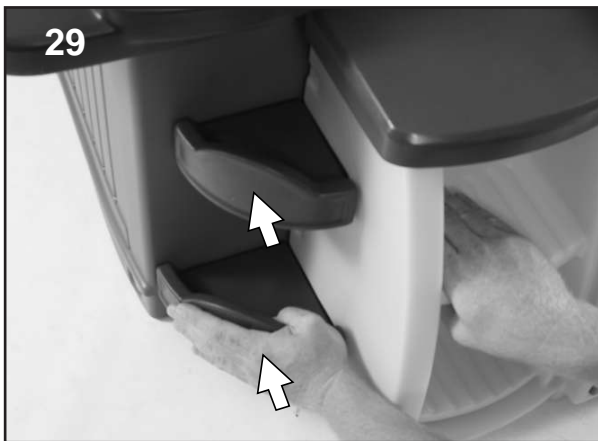

Press firmly to lock in place.

Appuyez fermement pour enclencher.

Presione con firmeza para que quede trabado en su lugar.

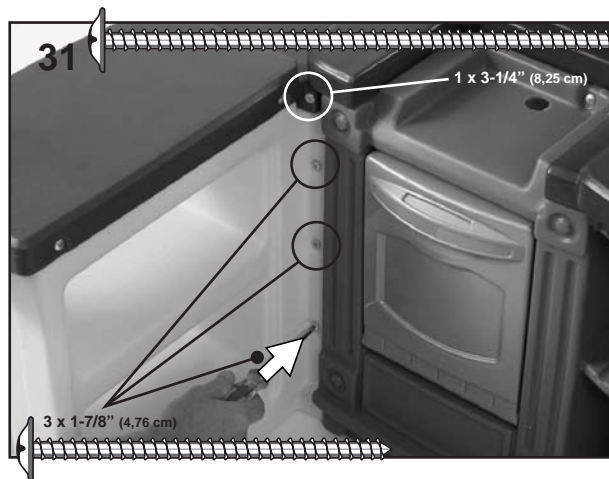
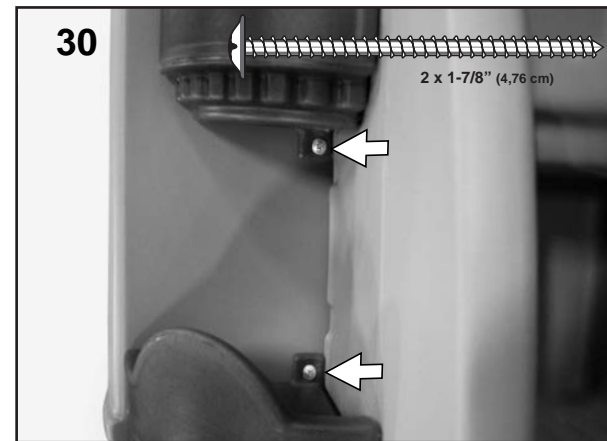

Secure the inside of the Display Cabinet assembly to the Oven Base assembly with 4 screws. (**3 x 1-7/8\"** screws from the bottom and **1 x 3-1/4\"** screw at the top).

Fixez l'intérieur du placard d'étalage sur le placard du four au moyen de 4 vis. (**3 x 4,76 cm vis que du bas et la vis 1 x 8,25 cm au dessus**).

Desde el lado interior fije el conjunto del gabinete con vitrina en el conjunto inferior del horno con 4 tornillos. (**3 x 4,76 cm tornillos que de la parte inferior y el tornillo 1 x 8,25 cm en la tapa**).

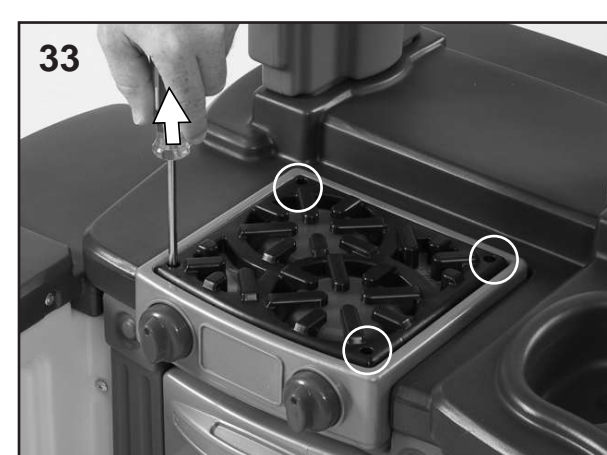
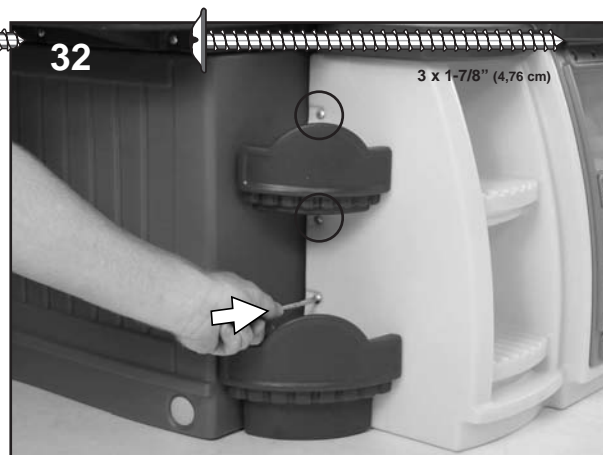

Place the Stove Top Sound Device (G) into the recess of the Kitchen Countertop and loosen all 4 corner screws, remove and place the Stove Top Grate to the side.

Installez le dispositif sonore de la plaque de cuisson (G) dans le renforcement du plan de travail de la cuisine et desserrez les 4 vis d'angle, enlevez et mettez de côté la grille de la cuisinière.

Coloque el dispositivo de sonido de la cocina (G) en la cavidad del mostrador de cocina y afloje los 4 tornillos de las esquinas. Quite la rejilla y colóquela a un lado.

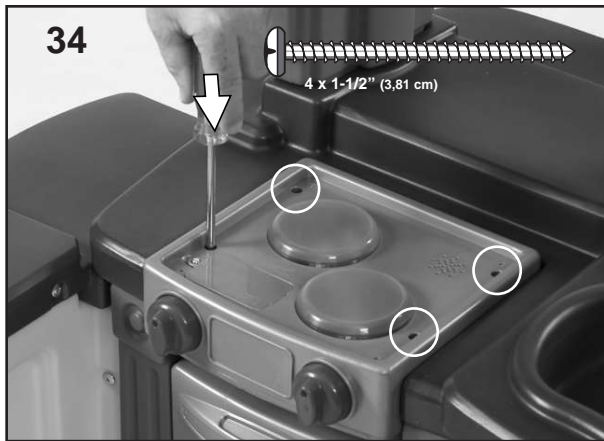

Secure the Stove Top to the Oven Base assembly with 4 x 1-1/2" screws as shown.

Fixez le plan de travail sur l'ensemble four au moyen de 4 vis 3,81 cm comme indiqué.

Asegure la parte superior de la cocina en el conjunto inferior del horno con 4 tornillos de 3,81 cm tal y como se muestra.

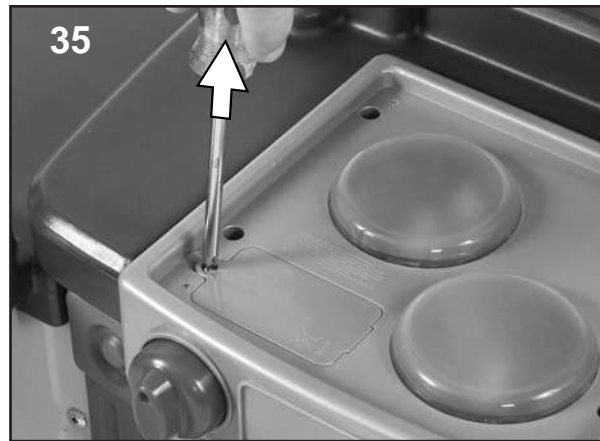

Loosen and remove the battery cover.

Desserrez et enlevez le couvercle du compartiment à piles.

Afloje y retire la tapa de las pilas.



Insert 2 "AA" batteries as shown on diagram inside battery compartment. Replace and tighten the battery cover.

Insérer 2 piles de cellule d' "AA" comme indiquées sur le diagramme compartiment de pile d'intérieur. Remettez la porte du compartiment à piles.

Inserta 2 baterías de la célula de "AA" como mostrado en el esquema compartimiento interior de batería. Vuelva a colocar la tapa de las pilas y ajústela.

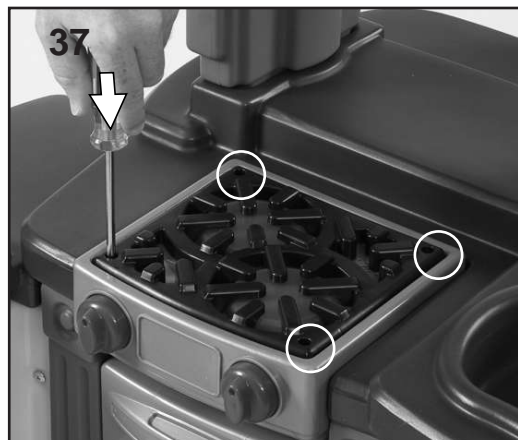

Replace the Stove Top Grate and tighten all 4 corners to secure.

Remettez la grille de la cuisinière et serrez les 4 vis d'angle pour la fixer.

Coloque nuevamente la rejilla de la cocina y asegúrela con tornillos en las 4 esquinas.

### 38 Cash Register Battery Installation/

Caisse l'Installation de Pile d'Exercice/

Caja registradora la Instalación de Batería de Taladro

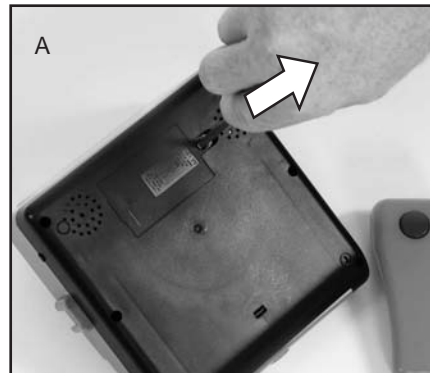

Unscrew the battery plate. Remove battery plate. Dévissez la plaque du compartiment des piles. Enlevez-la.

Desatornille la placa de las pilas. Retire la placa de las pilas.

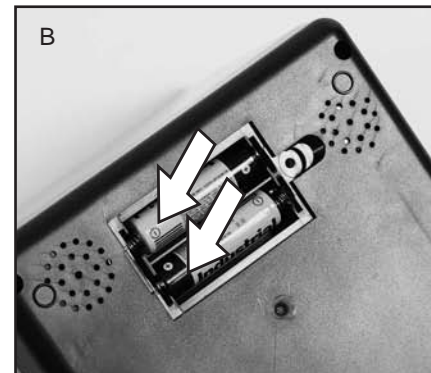

Insert 2 "AA" batteries as shown on diagram inside battery compartment.

Insérer 2 piles de cellule d' "AA" comme indiquées sur le diagramme compartiment de pile d'intérieur.

Inserta 2 baterías de la célula de "AA" como mostrado en el esquema compartimiento interior de batería.

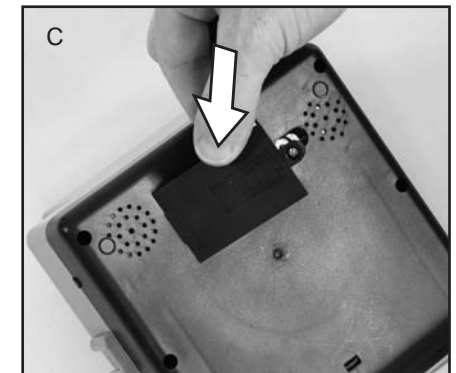

Replace battery plate. Tighten screw to secure battery plate.

Remettez la plaque en place. Serrez la vis pour fixer la plaque du compartiment des piles.

Vuelva a colocar la placa de las pilas. Ajuste el tornillo para fijar la placa.



# 41 Decal Placement/

Decalcomanie/  
Etiqueta Adhesiva/



## IMPORTANT:

Decals must be applied to a clean, dry surface. We recommend use of rubbing alcohol and a clean, dry rag to prepare surface for decal application. Allow surface to dry completely before applying decals. Remove air from under decals by applying pressure to the decals starting from the center, and work towards the edges.

Les décalcomanies doivent être appliquées sur une surface propre et sèche. Nous recommandons d'utiliser de l'alcool à friction et un chiffon sec et propre pour préparer l'application des décalcomanies sur la surface. Laissez sécher complètement avant d'appliquer les décalcomanies sur la surface. Éliminer l'air sous les décalcomanies en exerçant une pression sur les décalcomanies, en partant du centre jusqu'au bord.

Las calcomanías deben colocarse en una superficie limpia y seca. Recomendamos el uso de alcohol y un trapo limpio y seco para preparar la superficie para la aplicación de las calcomanías. Deje que la superficie se seque por completo antes de colocarlas. Quite el aire atrapado debajo de las calcomanías haciendo presión desde el centro hacia los bordes.

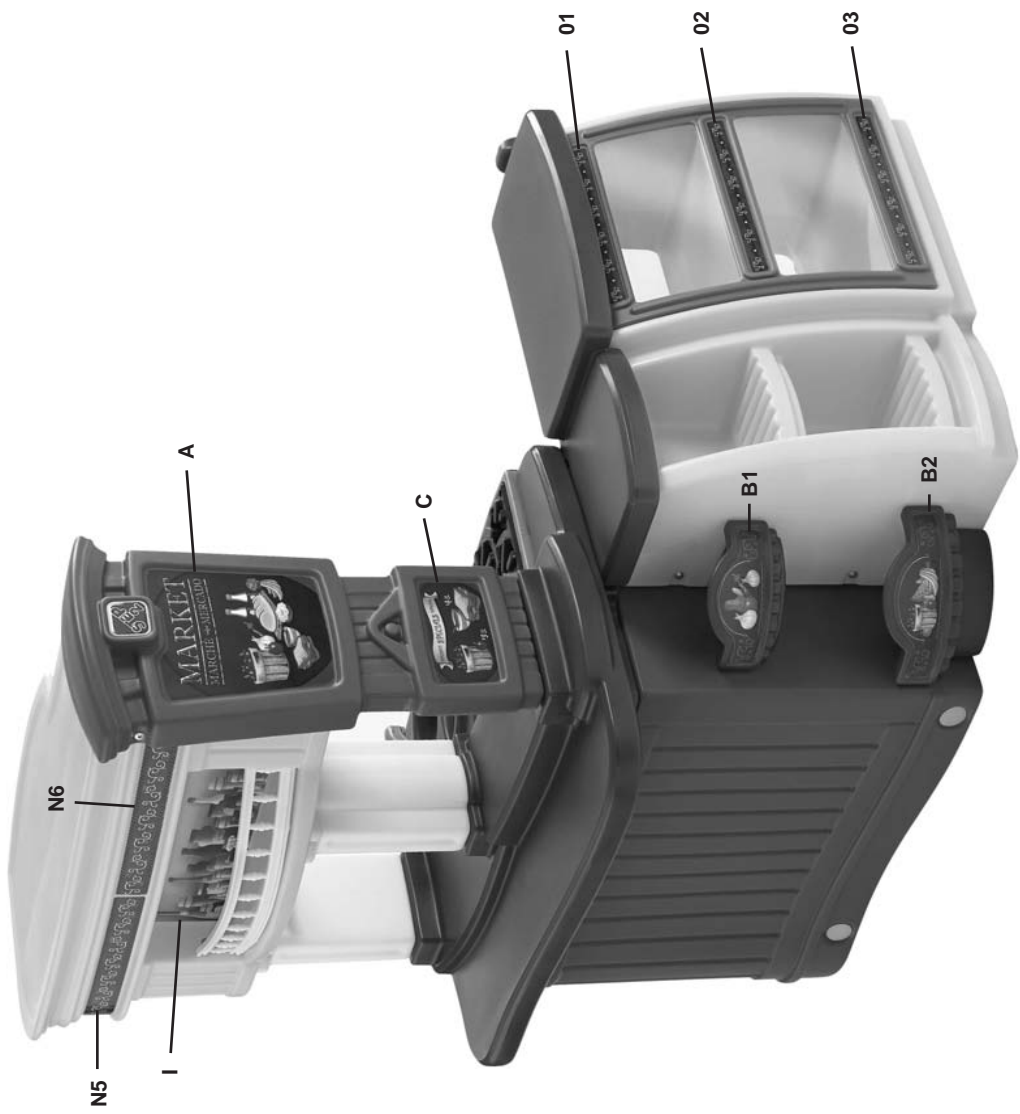
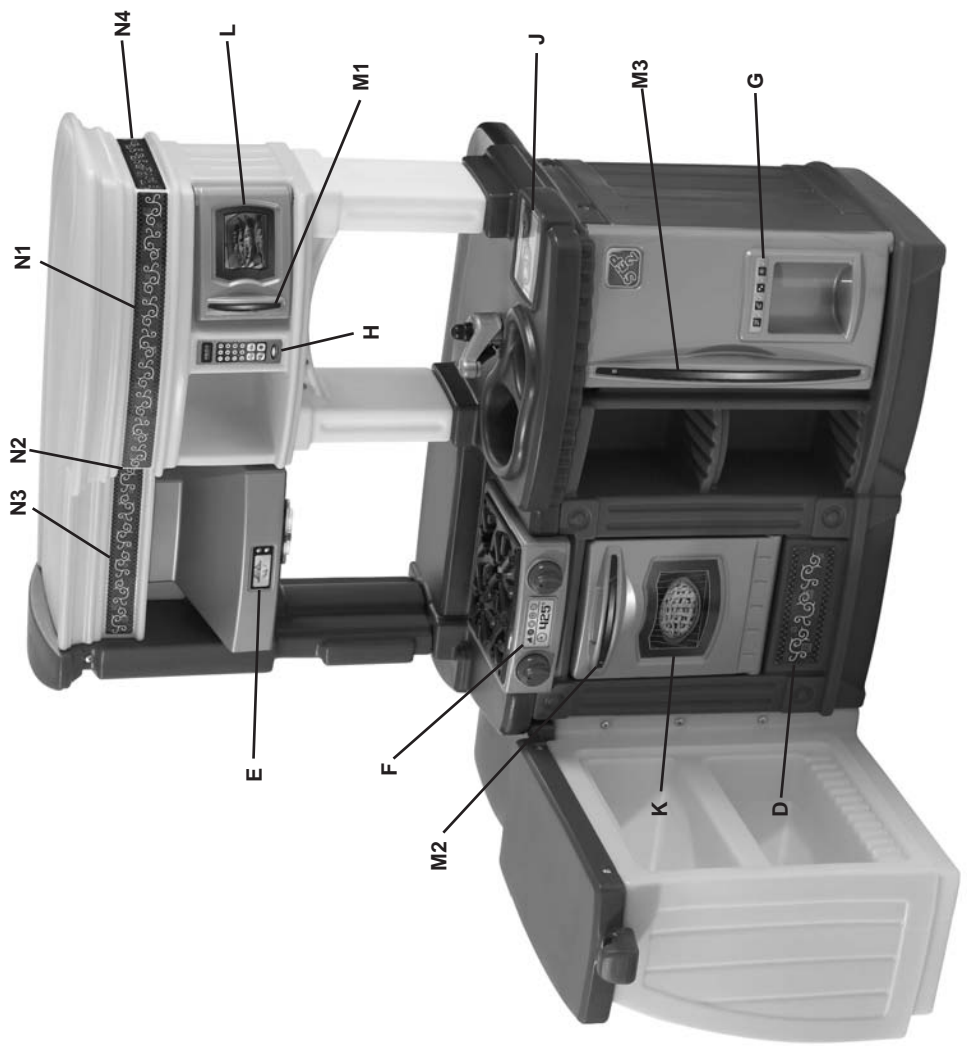

# L.E.D. Light™

## L.E.D. lumière

## L.E.D. luz

Adult assembly required  
Assemblage par un adulte requis  
Necesita ser ensamblado por un adulto



The Step2 Company, LLC.  
10010 Aurora-Hudson Rd.  
Streetsboro, OH 44241 USA

1-800-347-8372

Valid only in U.S.A. and Canada  
Numéro disponible uniquement aux États-Unis et au Canada  
Número válido sólo en EUA y Canadá

(330)656-0440

www.step2.com

STEP2 UK LTD.  
Oaks Business Park  
Tustin Way, Longridge Road  
Preston, PR2-5LX

TEL# 0844 8800 740

Step2 UK website: www.step2uk.com

**Tools Required:** Phillips Screwdriver. We recommend an electric screwdriver.

• Thank you for purchasing a Step2 product. If you have any questions about this product, please call The Step2 Company toll free at 1-800-347-8372 or contact us via the internet at [www.step2.com](http://www.step2.com).

• Adult supervision required.

• Inspect the product periodically for loose or damaged components. Call 1-800-347-8372 for replacements.

• If you decide to dispose of a Step2 product, disassemble and dispose of it in such a way that no unreasonable hazards exist. Any disposal practice must be in compliance with all Federal, State/ Provincial, and Local laws and regulations. Step2's products are recyclable plastic. Refer to the recycling symbol ♻️ for the level number located on each part for appropriate sorting; please recycle.

• To Clean Electronic Accessories: Slightly dampen a cloth with water or a mild detergent solution and wipe surface. Never submerge in water or spray liquid directly on unit.

**ADVISE CHILDREN NOT TO USE EQUIPMENT UNTIL PROPERLY ASSEMBLED.**

**OBSERVE THE FOLLOWING STATEMENTS AND WARNINGS TO REDUCE THE LIKELIHOOD OF SERIOUS OR FATAL INJURY.**

### ⚠️ WARNING: CHOKING HAZARD - Small parts. Adult assembly required.

Some of the parts of this product are small and may contain sharp points; care should be taken when unpacking and assembling this product. Adult assembly required.

**IMPORTANT:** Use only "AAA" type batteries. Do not mix old and new batteries. Do not mix alkaline, standard (carbon-zinc), or rechargeable (nickel-cadmium) batteries. Do not recharge non-rechargeable batteries. Rechargeable batteries are to be removed from the toy before recharging. Rechargeable batteries are to be charged only under adult supervision. Check to make sure batteries are inserted with the correct polarity and that the supply terminals are not short circuited. Exhausted batteries are to be removed from the toy. Any battery charger to be used with the toy should be regularly examined for potential hazards, such as damage to the cable or cord, plug, enclosure or other parts, and that, in the event of such damage, the toy must not be used until that damage has been properly corrected.

### PLEASE SAVE THIS SHEET FOR FUTURE REFERENCE

**Outils requis:** Tournevis cruciforme. Nous recommandons l'utilisation d'un tournevis électrique.

• Merci d'avoir choisi ce produit de Step2. Pour toute question sur l'assemblage ou l'utilisation de ce de Step2, veuillez composer le numéro sans frais de la Société Step2 : 1-800-347-8372 ou visiter le site [www.step2.com](http://www.step2.com).

• Surveillance par un adulte requise.

• Vérifiez l'état du produit régulièrement afin de détecter toute pièce abîmée ou desserrée. composez le 1-800-347-8372 pour obtenir des pièces de rechange si nécessaire.

• Si vous décidez de mettre un produit Step2 au rebut, démontez-le en prenant les précautions nécessaires pour prévenir tout danger. Toute mise au rebut doit être effectuée conformément aux réglementations fédérales, nationales/provinciales et locales. Les produits de Step2 sont en plastique recyclable. Les produits de Step2 sont en plastique recyclable. Reportez-vous au symbole ♻️ de recyclage situé sur chaque pièce pour le numéro de niveau afin d'effectuer le tri approprié; veuillez recycler.

• Pour Nettoyer Les Accessoires Électroniques : Humectez de légèrement un tissu le water ou une solution détersive douce et essuyez la surface. Ne submergez jamais dans le liquide de l'eau ou de jet directement sur l'unité.

**NE LAISSEZ PAS LES ENFANTS JOUER AVEC CE PRODUIT AVANT SON ASSEMBLAGE COMPLET.**

**RESPECTEZ LES CONSIGNES DE SÉCURITÉ ET LES AVERTISSEMENTS CI-APRÈS POUR ÉVITER TOUTE BLESSURE GRAVE VOIRE MORTELLE.**

### ⚠️ MISE EN GARDE: DANGER DE SUFFOCATION - Petites pièces. Assemblage par un adulte requis.

A cause de certaines pièces qui sont petites et qui pourraient contenir des pointes aigues, faites attention quand vous déballez et assemblez le produit et quand vous assemblez ce produit; l'assemblage doit être fait par un adulte.

**IMPORTANT :** N'employez que des piles de type "AAA". N'utilisez pas des piles usées en combinaison avec des piles neuves. N'utilisez pas de piles alcalines standard (carbonne-zinc), en combinaison avec des piles rechargeables (nickel-cadmium). Ne rechargez pas les recharger. Les piles rechargeables doivent être enlevées du joet avant de les recharger. Les piles rechargeables ne doivent être rechargées que sous la surveillance d'un adulte. Vérifiez que les piles soient bien insérées avec la polarité exacte et que les bornes du conducteur de réseau n'aient pas fait court-circuit. Retirez les piles épuisées du jouet. Vérifiez régulièrement tous genres de rechargeur de piles employé avec ce jouet au cas de hasards potentiels au cable, corde, prise de courant, son contenu ou autres pièces. Tous problèmes doivent être éliminés avante de pouvoir se servir du jouet.

### PRIÈRE DE GARDER CETTE FEUILLE POUR FUTURE RÉFÉRENCE

**Herramientas Requeridas:** Destornillador Phillips. Recomendamos un Desarmador Eléctrico.

• Gracias por adquirir el producto de Step2. Si tuviera alguna pregunta acerca del montaje o del uso de este producto, por favor llame un teléfono gratuito de la Compañía Step2, 1-800-347-8372 o visite nuestro sitio web [www.step2.com](http://www.step2.com).

• Requiere supervisión adulta.

• Si usted decide desechar un producto de Step2, desármelo y deséchelo de forma que no ocasione riesgos innecesarios. Cualquier forma de desecho debe cumplir con las leyes y normas federales, estatales/provinciales y locales. Los productos de Step2 son de plástico reciclable. Consulte el símbolo con el número de nivel de reciclado ♻️ en cada una de las partes para así clasificarlas y reciclarlas apropiadamente. Por favor recicle el producto.

• Inspeccione periódicamente si el produit tiene componentes sueltos o dañados. Si son necesarias piezas de repuesto llame al 1-800-347-8372.

• Para limpiar Los Accesorios Electrónicos: Humedezca levemente un paño con el water o una solución detergente suave y limpie la superficie. Nunca sumérjase en liquido del agua o del aerosol directamente en unidad.

**ACONSEJE LOS NIÑOS A NO UTILIZAR EI QUE NO ESTÉ APROPIADAMENTE ARMADO.**

**OBEDECER LAS SIGUIENTES ADVERTENCIAS Y OBSERVACIONES REDUCEN LAS POSIBILIDADES DE LESIONES SERIAS O FATALES.**

### ⚠️ ADVERTENCIA: PELIGRO DE SOFOCACIÓN - Partes pequeñas. Necesita ser ensamblado por un adulto.

Tenga cuidado cuando desempaca y monta este producto porque algunas partes son pequeñas y pueden tener puntas puntiagudas. Necesita ser ensamblado por un adulto.

**IMPORTANTE:** Utilice sólo pilas de tipo "AAA". No combine pilas nuevas con pilas viejas. No combine pilas alcalinas estándar (carbón-zinc) con pilas recargables (níquel-cadmio). No trate de cargar pilas no recargables. Debe sacar las pilas del juguete antes de cortocircuito. Las pilas deben ser cargadas solamente bajo la supervisión de un adulto. Verifique que las pilas estén insertadas con la polaridad correcta y que las terminales de abastecimiento no formen cortocircuito. Saque del juguete las pilas gastadas. Cualquier cargador de pilas que se use con este juguete debe ser examinado con regularidad para asegurar que ni el cable o el cordón, ni el tomacorriente u otras partes estén dañadas. En caso de daño, el juguete no debe ser usado hasta que el daño sea reparado.

### RETENGA ESTA INFORMACIÓN PARA REFERENCIA FUTURA

#### Parts List-A:

Liste des pièces détachées-A:

Lista de Partes-A:



**3 AAA Batteries Required**  
(not included)

**3 piles AAA requises**  
(non comprises)

**Requiere tres pilas**  
"AAA" (no incluidas)

#### Tools Required:

Outils requis:

Herramientas

Requeridas:



**Remove screws/  
Retirez les vis/  
Quite los tornillos.**

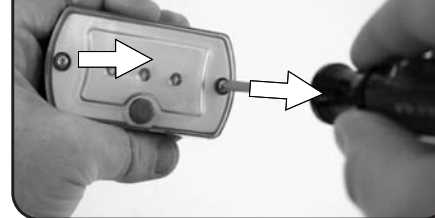

**Install screws/  
Installez les vis/  
Instale los tornillos.**

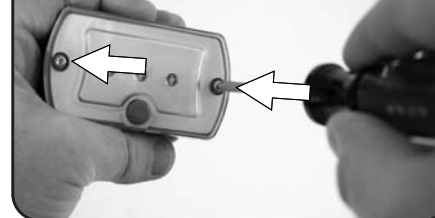

Install 3 "AAA" batteries (not included) as shown on diagram inside battery compartment.

Mettez 3 piles AAA (non fournis) comme indiquées sur le diagramme compartiment de pile d'intérieur. Instale las 3 pilas "AAA" (no incluidas) como mostrado en el esquema compartimiento interior de batería.

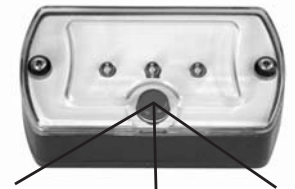

On/Off Marche/Arrêt Con./desc.