



# LAKWOOD MAILBOX AND POST KIT™ EXTRA LARGE

The Step2 Company, LLC.  
10010 Aurora-Hudson Rd.  
Streetsboro, OH 44241 USA  
1-800-347-8372 USA & Canada Only  
(330)656-0440  
www.step2.com



**Two people recommended.  
Deux personnes recommandées.  
Se recomiendan dos personas.**

## ENGLISH

SAVE THIS SHEET FOR FUTURE REFERENCE.

### REQUIRED FOR INSTALLATION

Standard 4" x 4" treated (rot resistant) post cut to 77 - 84 inches in length (not included).

#### NOTE:

With normal soil conditions and level ground, a standard 4"x4" post cut to 77-84 inches length is adequate for mounting your Step2 Timberview Mailbox and Post Kit™ with 24 inches in ground and 53-60 inches above ground.

### CLEANING INSTRUCTIONS

**General Cleaning:** Use a 50/50 mixture of white vinegar and water.

### DISPOSAL INSTRUCTIONS

Please recycle when possible. Disposal must be in compliance with all government regulations.

**INSPECT THIS PRODUCT BEFORE EACH USE. TIGHTLY SECURE CONNECTIONS AND REPLACE DAMAGED OR WORN COMPONENTS. CONTACT THE STEP2 COMPANY FOR REPLACEMENT PARTS.**

### U.S.A RESIDENTS ONLY:

CUSTOMERS ARE **REQUIRED** TO CONTACT THE LOCAL POST OFFICE BEFORE INSTALLING THE MAILBOX TO ENSURE ITS CORRECT PLACEMENT AND HEIGHT AT THE STREET. GENERALLY, MAILBOXES ARE INSTALLED AT A HEIGHT OF 41 - 45 INCHES FROM THE ROAD SURFACE TO EITHER THE INSIDE SURFACE OF THE MAILBOX THAT THE MAIL IS PLACED ON BY THE CARRIER OR TO THE LOWEST EDGE OF MAIL ENTRY (FOR LOCKED MAIL SLOT DESIGNS) AND ARE SET BACK 6 - 8 INCHES **FROM THE FRONT FACE OF CURB OR ROAD EDGE TO THE MAILBOX DOOR.**

## FRANÇAIS

CONSERVEZ CETTE FEUILLE POUR RÉFÉRENCE ULTÉRIEURE.

### REQUIS POUR L'INSTALLATION :

Un traité (résistant à la pourriture) poteau standard de 10 cm x 10 cm d'une longueur de 195,6 - 213,3 cm (non-inclus).

#### REMARQUE:

Quand les conditions du sol sont normales et que le terrain est nivelé, un poteau standard de 10 cm x 10 cm d'une longueur de 195,6 - 213,3 cm est adéquat pour installer votre boîte aux lettres Mailmaster Streamline de Step2, 61 cm dans le sol et 134,6 - 152,4 cm au-dessus du sol.

### INSTRUCTIONS DE NETTOYAGE :

**Nettoyage général:** Utilisez un mélange 50/50 de vinaigre blanc et d'eau.

### INSTRUCTIONS DE MISE AU REBUT :

Veuillez recycler dans la mesure du possible. L'élimination doit être conforme à toutes les lois nationales.

**INSPECTEZ CE PRODUIT AVANT CHAQUE UTILISATION. SERREZ BIEN LES RACCORDS ET REMPLACEZ LES COMPOSANTS USÉS OU ENDOMMAGÉS CONTACTEZ LA SOCIÉTÉ STEP2 POUR DES PIÈCES DE RECHANGE.**

### RÉSIDENTS DES ÉTATS-UNIS UNIQUEMENT :

LES CONSOMMATEURS **DOIVENT** COMMUNIQUER AVEC LE BUREAU DE POSTE DE LEUR LOCALITÉ AVANT D'INSTALLER LEUR BOÎTE AUX LETTRES AFIN DE S'ASSURER DU BON POSITIONNEMENT ET DE LA HAUTEUR ADÉQUATE SUR LA RUE. LES BOÎTES AUX LETTRES SONT GÉNÉRALEMENT INSTALLÉES À UNE HAUTEUR DE 104,14 à 114,3 cm ENTRE LA SURFACE DE LA ROUTE ET SOIT 1) LA SURFACE INTÉRIEURE DE LA BOÎTE AUX LETTRES SUR LAQUELLE EST PLACÉ LE COURRIER, OU 2) LE REBORD INFÉRIEUR DE LA FENTE DE DÉPÔT DU COURRIER (DANS LE CAS DES BOÎTES AUX LETTRES À FENTE VERROUILLÉES). **LA PORTE DE LA BOÎTE AUX LETTRES DOIT SE SITUER À UNE DISTANCE DE 15 À 20 cm DU BORD DE LA ROUTE.**

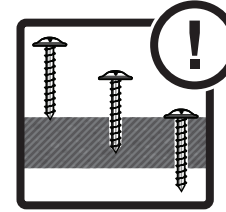

www.step2.com/video-tips

**PLEASE NOTE:** Product has no holes. Screws form their own. Apply pressure. Scan QR code for screw installation tips.

**VEUILLEZ NOTER :** Le produit n'a pas de trou. Les vis formeront leurs propres trous. Appliquez une pression. Scannez le code QR pour obtenir des conseils sur l'installation des vis.

**POR FAVOR, TENGA EN CUENTA QUE:** El producto no tiene orificios. Los tornillos forman sus propios orificios. Ejercer presión. Escanee el código QR para obtener consejos sobre la instalación de tornillos.



@THESTEP2COMPANY | #STEP2KIDS

## ESPAÑOL

CONSERVE ESTA HOJA PARA SU CONSULTA EN EL FUTURO.

### PARA LA INSTALACIÓN SE REQUIERE

A tratado (resistente a la putrefacción) poste corriente de 10 cm x 10 cm cortado a un largo de 195.6 - 213.3 cm (no incluido).

#### NOTA:

Con condiciones normales del suelo y con piso nivelado, un poste estándar de 10 cm x 10 cm cortado con una longitud de 195,6 - 213,3 cm es adecuado para montar su Step2 Mailmaster Streamline Mailbox, con 61 cm en el piso y 134,6 - 152,4 cm por encima del piso.

### INSTRUCCIONES PARA LA LIMPIEZA

**Limpieza general:** Use una mezcla 50/50 de vinagre blanco y agua.

### INTRUCCIONES PARA LA ELIMINACIÓN

Recicle los componentes si tiene la posibilidad. La eliminación de este producto se debe realizar de conformidad con la Normativa Gubernamental.

**EXAMINE EL PRODUCTO ANTES DE CADA USO. FIJE LAS CONEXIONES Y SUSTITUYA LOS COMPONENTES QUE PRESENTEN DAÑOS O DESGASTE. PÓNGASE EN CONTACTO CON LA EMPRESA STEP2 PARA OBTENER PIEZAS DE REPUESTO.**

### PARA RESIDENTES DE EE.UU. SOLAMENTE

LOS CLIENTES **DEBEN** PONERSE EN CONTACTO CON LA OFICINA DE CORREOS LOCAL ANTES DE INSTALAR EL BUZÓN A FIN DE ASEGURAR SU CORRECTA COLOCACIÓN Y ALTURA EN LA CALLE. EN GENERAL, LOS BUZONES SE INSTALAN A UNA ALTURA DE 104,14 a 114,3 cm (41 A 45 PULGADAS) DESDE LA SUPERFICIE DE LA CARRETERA A LA SUPERFICIE INTERIOR DEL BUZÓN EN EL QUE EL CORREO ES COLOCADO POR EL TRANSPORTISTA O EL BORDE INFERIOR DE ENTRADA DEL CORREO (PARA LOS DISEÑOS DE RANURA DE CORREO BLOQUEADA) Y SE COLOCAN DE 15,24 A 20,32 CM (6 A 8 PULGADAS) HACIA ATRÁS **DESDE LA PARTE FRONTAL DE LA ACERA O DEL BORDE DE LA CARRETERA A LA PUERTA DEL BUZÓN.**

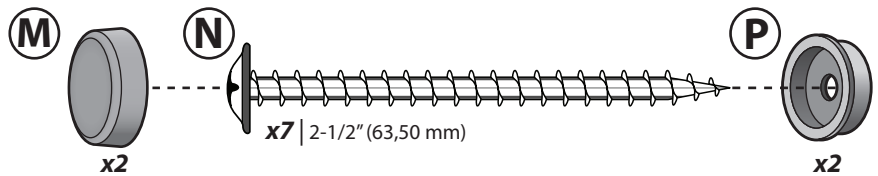
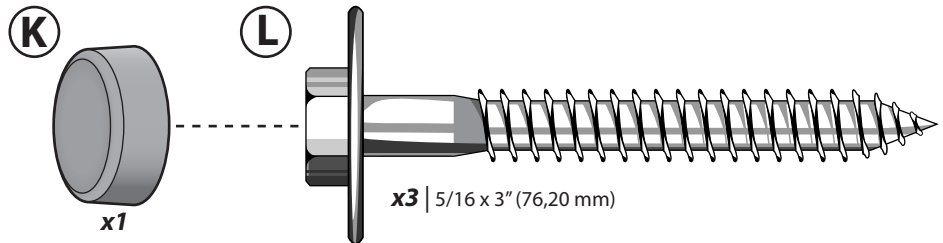
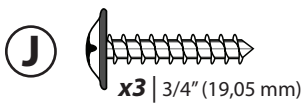
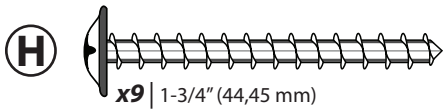
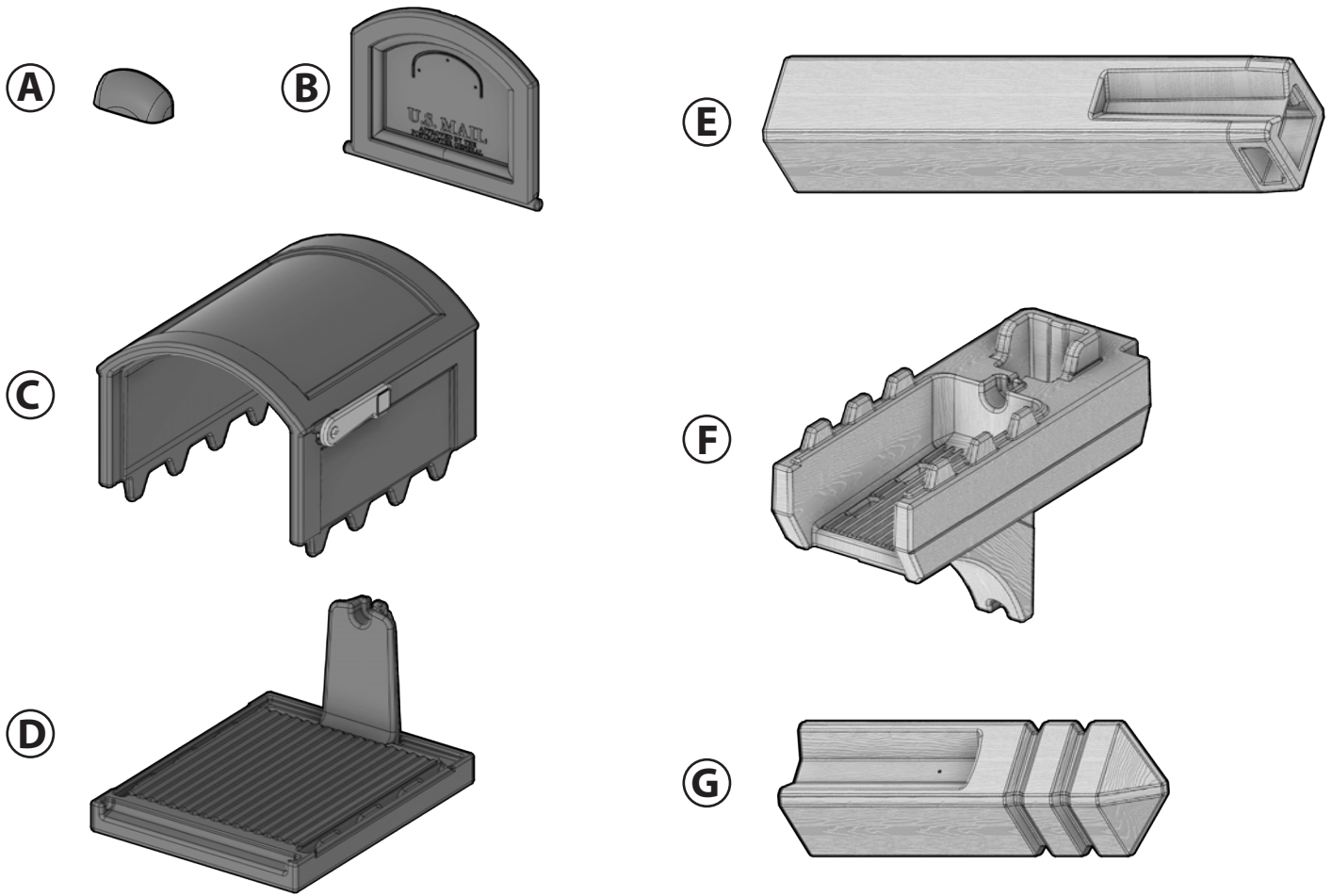

**REQUIRED (Not Included)**

**REQUIS (Non inclus)**

**NECESARIO (No incluido)**



4" x 4" treated (rot resistant) post cut to 77 - 84 inches in length.

Un traité (résistant à la pourriture) poteau standard de 10 cm x 10 cm d'une longueur de 195,6 - 213,3 cm.

A tratado (resistente a la putrefacción) poste corriente de 10 cm x 10 cm cortado a un largo de 195.6 - 213.3 cm.



Or / Ou / O

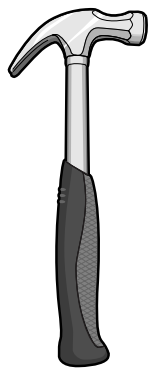
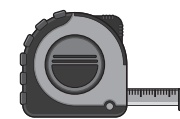
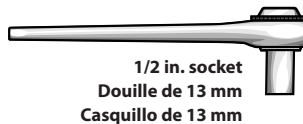

**Post Installation Diagram**  
(post not included)

**Poster le Diagramme  
d'Installation**  
(le poteau non-inclus)

**Anuncio Esquema de  
Instalación**  
(poste no incluido)

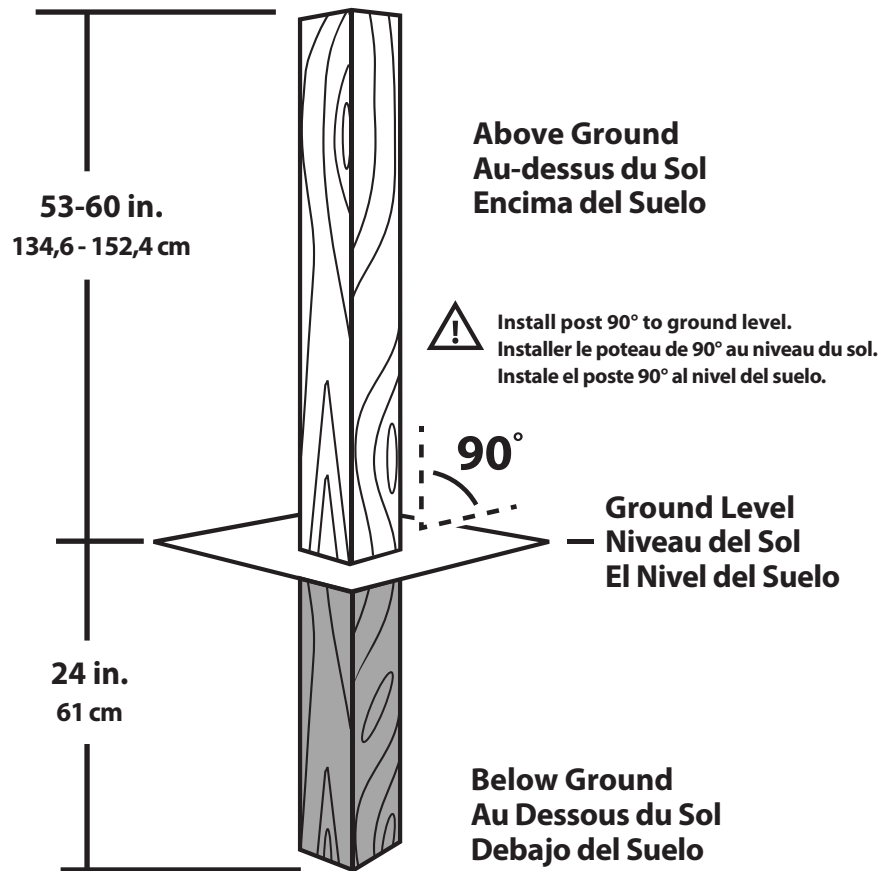

**USING EXISTING POST:**

Check that post is straight and firmly secured in ground.  
Post must be 53 - 60 in. (134.6 - 152.4 cm) from ground.

- If post is higher than 60 in. (152.4 cm), measure from ground and cut post to proper height of 60 in. (152.4 cm).
- If post is shorter, post extender brackets (sold separately) can be used to extend post.



**UTILISATION DE LA PUBLICATION EXISTANTE:**

Vérifiez que le poteau est droit et solidement fixé au sol.  
le poste doit être 134,6 - 152,4 cm (53 - 60 pouces) du sol.

- Si le poteau est plus haut que 152,4 cm (60 pouces), mesurez à partir du sol et coupez le poteau à la portée 152,4 cm (60 pouces).
- Si le poteau est plus court, des supports d'extension de poteau (vendus séparément) peuvent être utilisés pour étendre le poteau.



**USAR PUBLICACIÓN EXISTENTE:**

Verifique que el poste esté recto y firmemente asegurado en el suelo.  
poste debe ser 134,6 - 152,4 cm (53 - 60 pulgadas) desde el suelo.

- Si el poste mide más de 152,4 cm (60 pulgadas), mida desde el suelo y corte el poste al alcance 152,4 cm (60 pulgadas).
- Si el poste es más corto, se pueden usar soportes de extensión del poste (se venden por separado) para extender el poste.

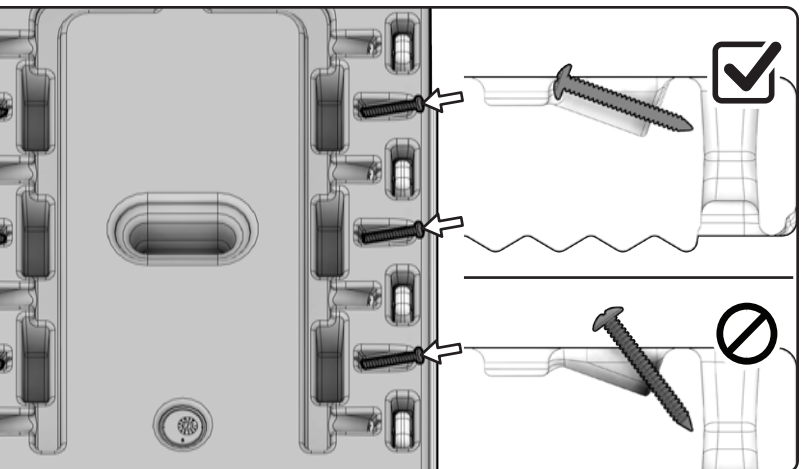
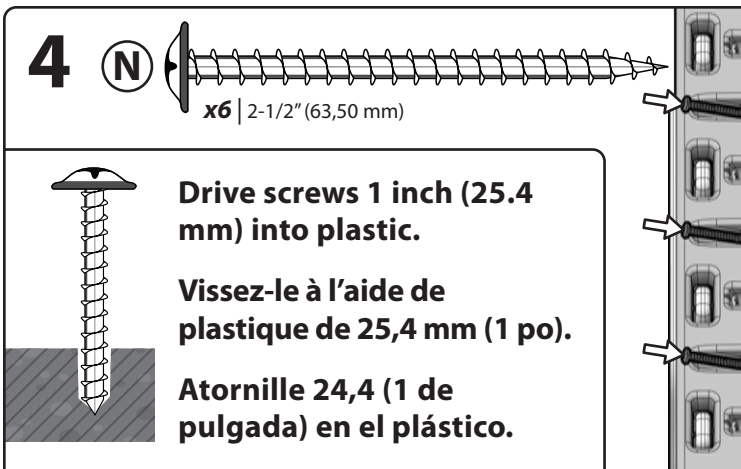
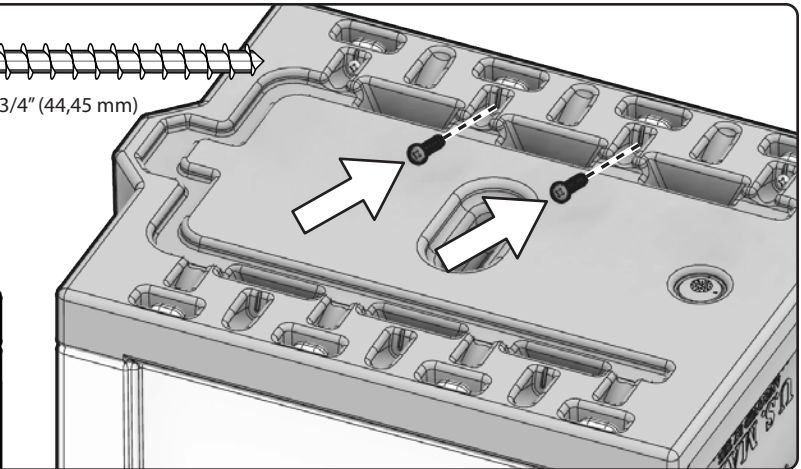
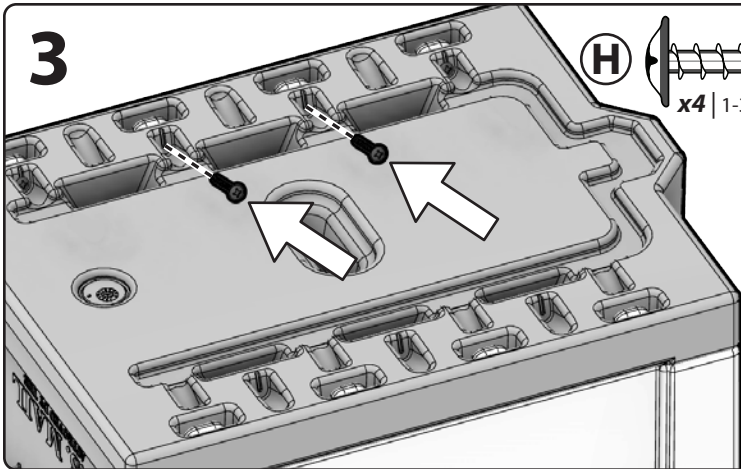
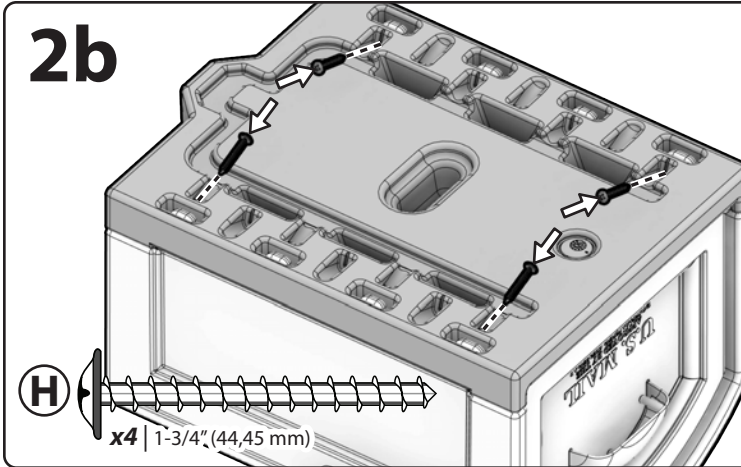
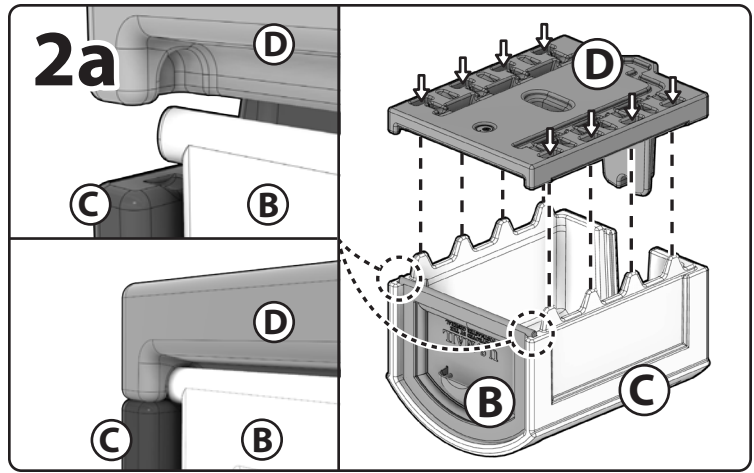
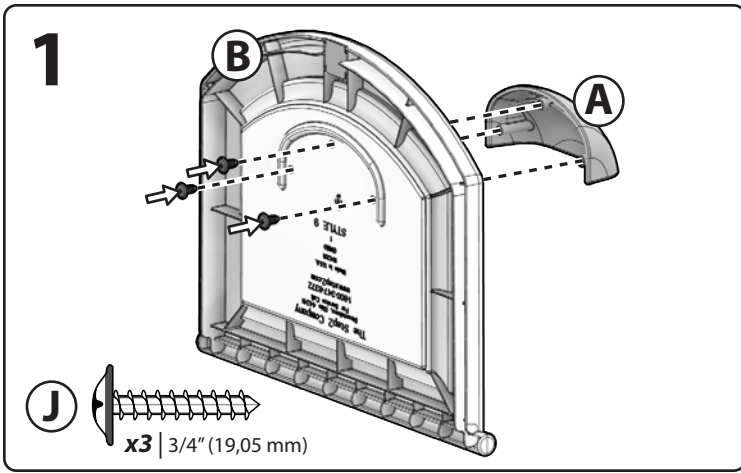

5

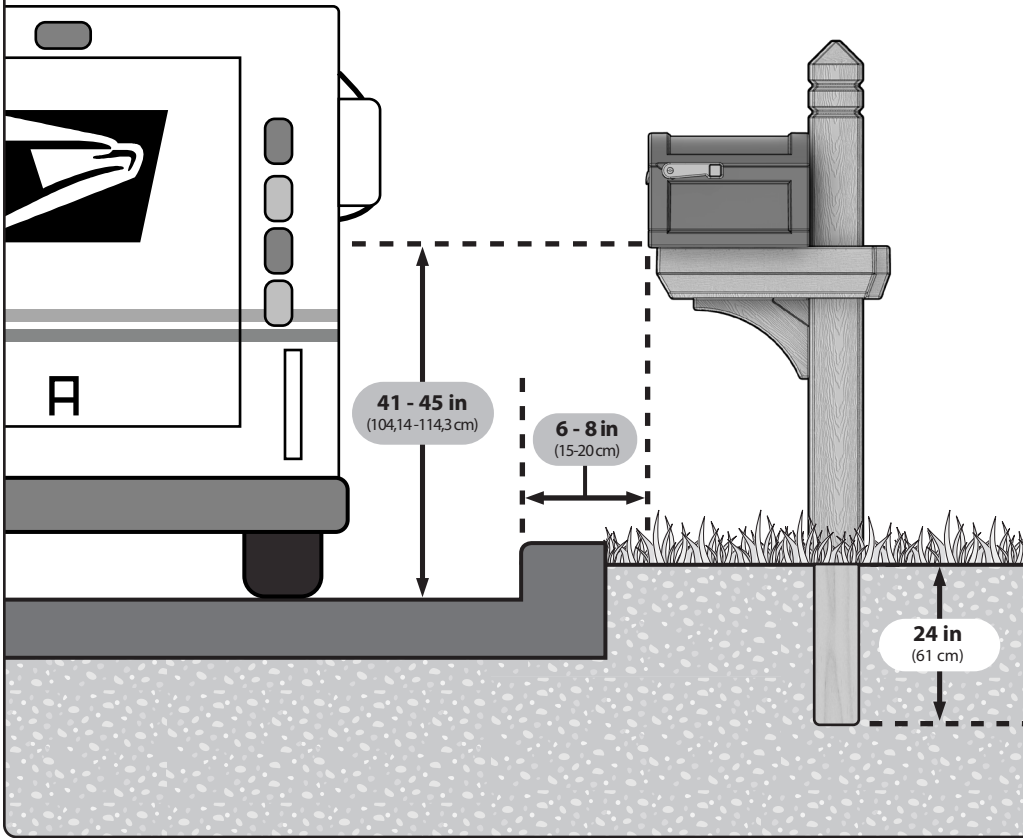

Measure mailbox to ensure a height of 41 - 45 inches (104.14 - 114.3 cm) from road surface to inside of shelf. Also make sure that mailbox is 6 - 8 Inches from the front face of the road edge to the mailbox door. Adjust your wood post accordingly to meet these requirements before bolting down mailbox.

Mesurez la hauteur de la boîte aux lettres de sorte qu'il y ait de 104,14 à 114,3 cm entre la surface de la route et l'intérieur de la plateforme et la porte de la boîte aux lettres doit se situer à une 15 à 20 cm du bord de la route. Ajustez votre poteau de bois en conséquence afin de satisfaire aux exigences avant de visser la boîte aux lettres.

Mida el buzón para asegurar una altura de 104,14 a 114,3 cm (41 a 45 pulgadas) desde la superficie de la carretera al interior de la plataforma y se colocan de 15 a 20 cm (6 a 8 pulgadas) hacia atrás desde la parte frontal de la acera o del borde de la carretera a la puerta del buzón. Ajuste el poste de madera en conformidad con los requisitos antes de atornillar el buzón.

6

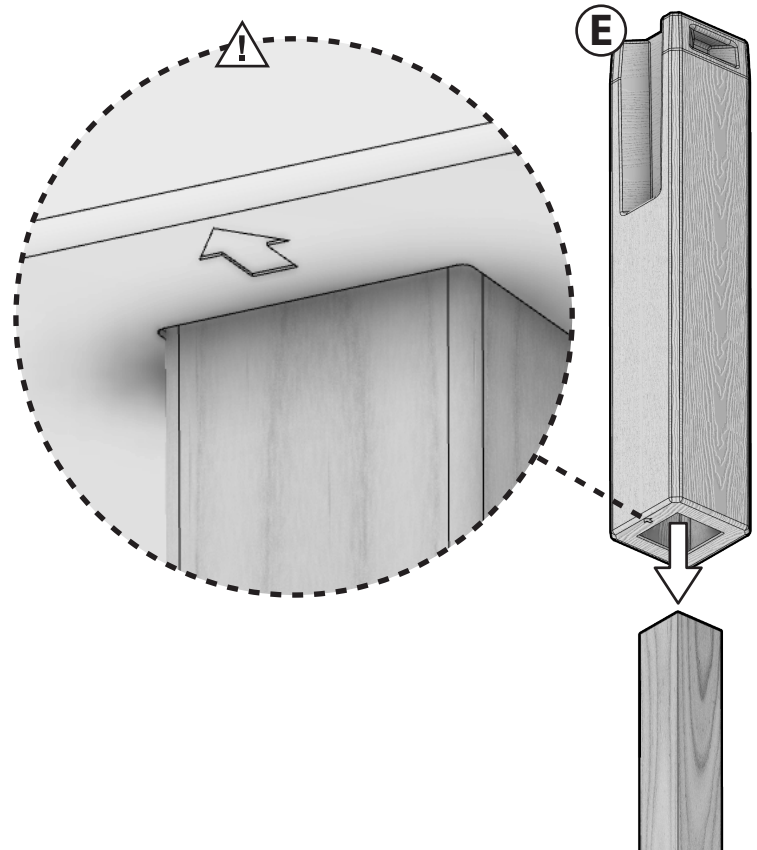
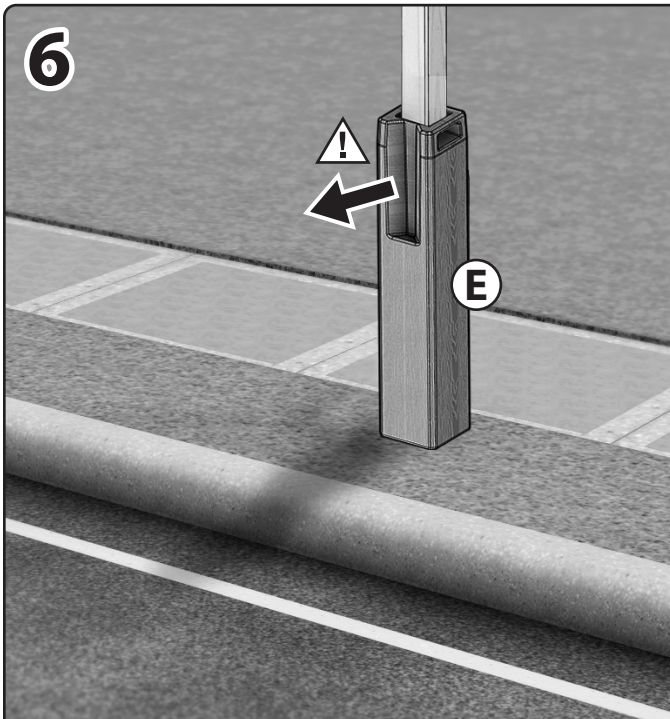

⚠ MUST POINT TO ROAD.  
DOIT POINTER VERS LA ROUTE.  
DEBE APUNTAR A LA CARRETERA.

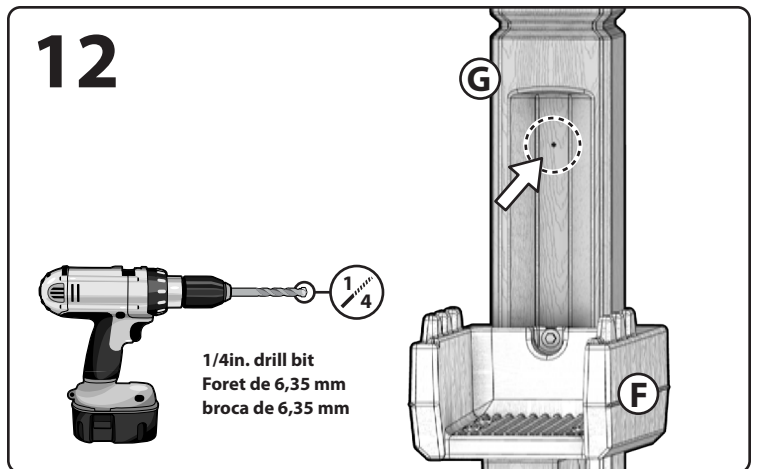
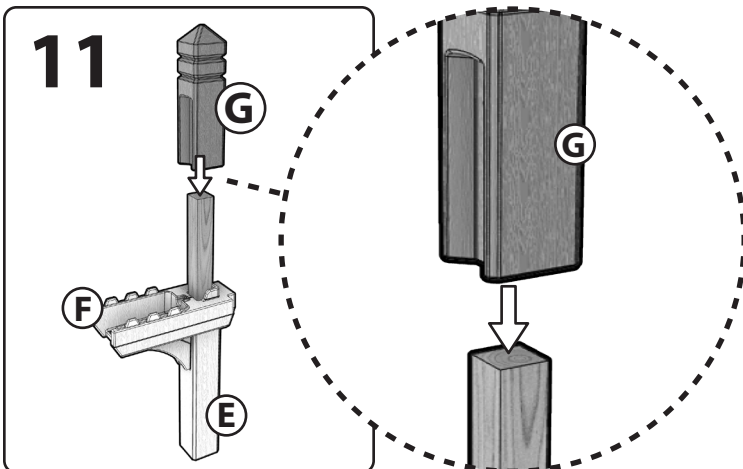
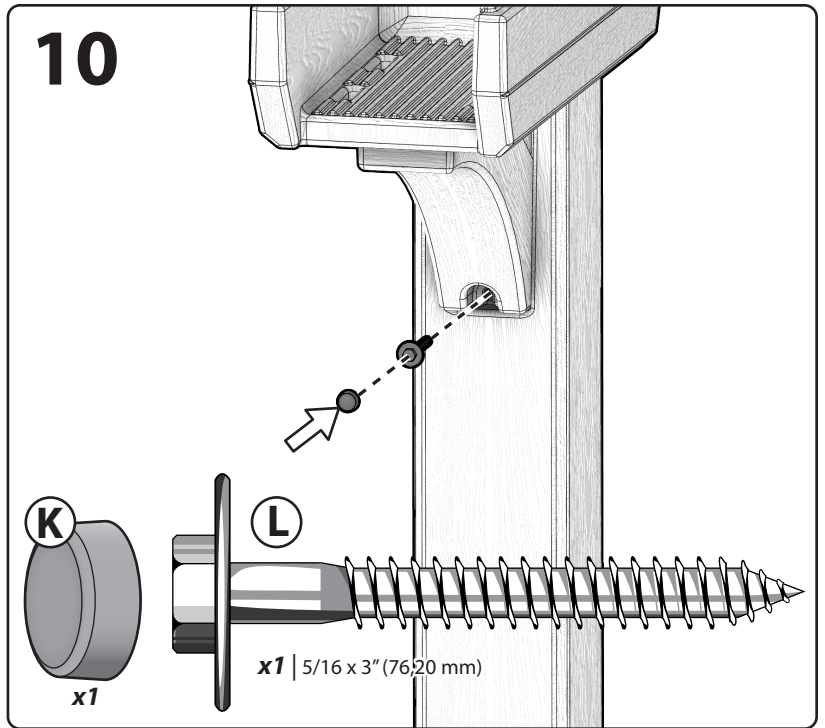
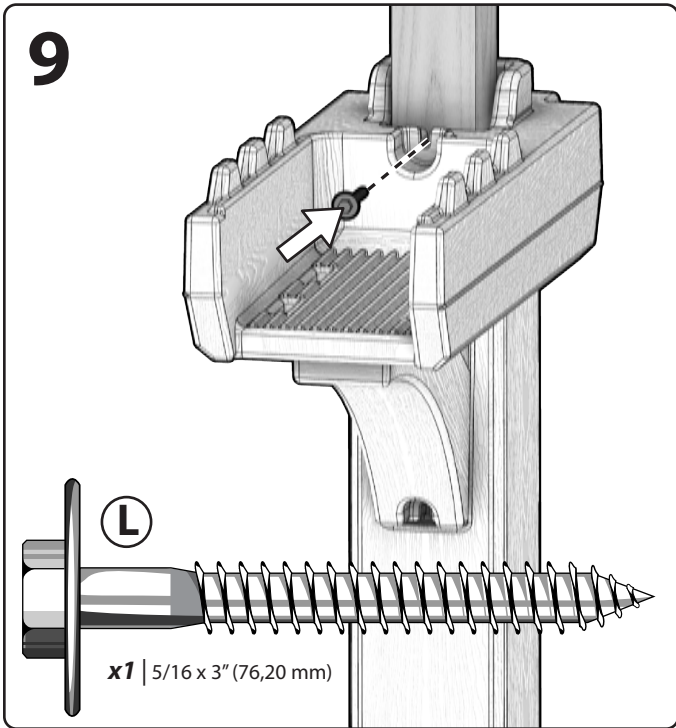
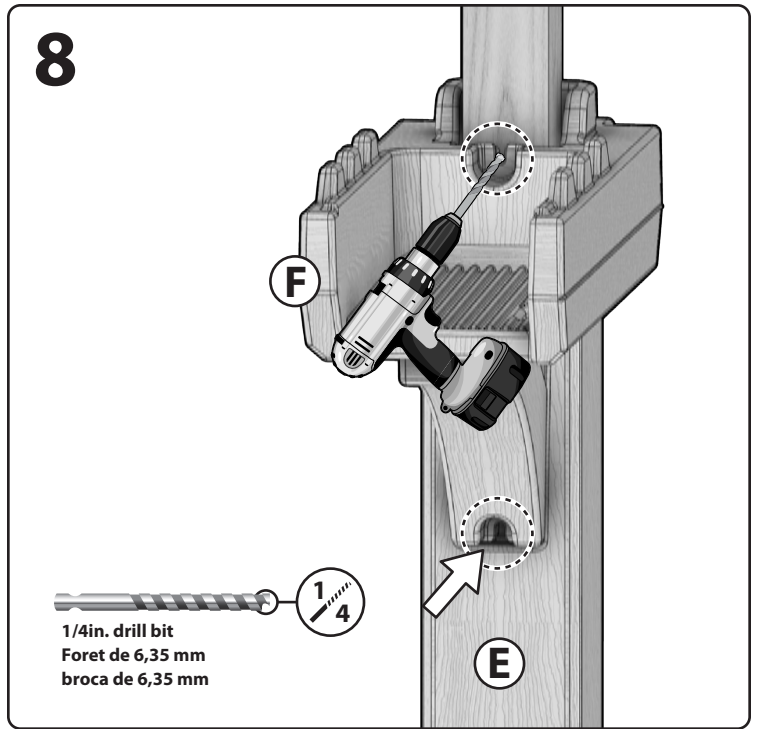
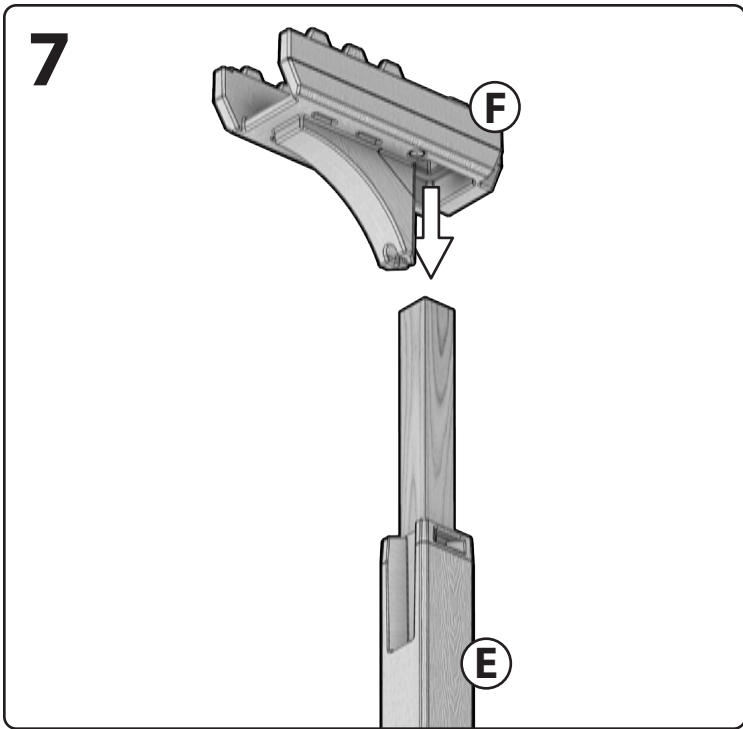

13

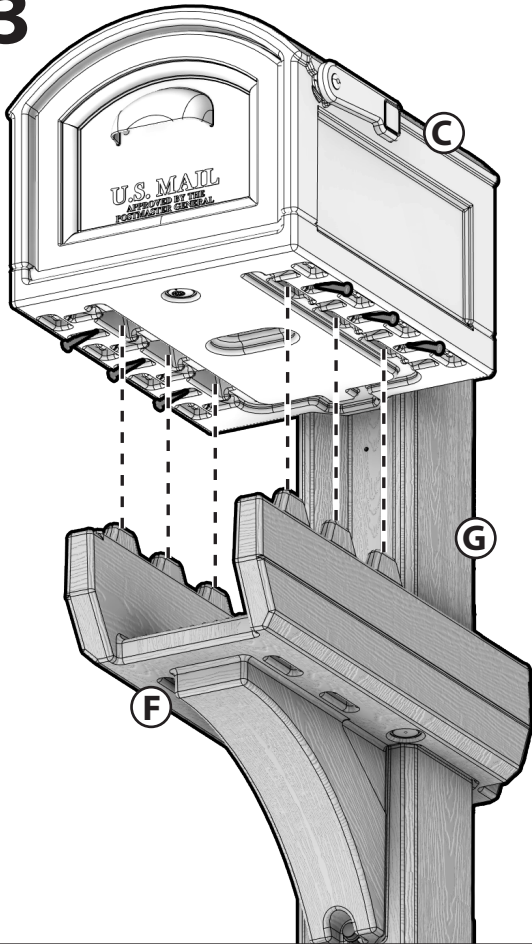

14

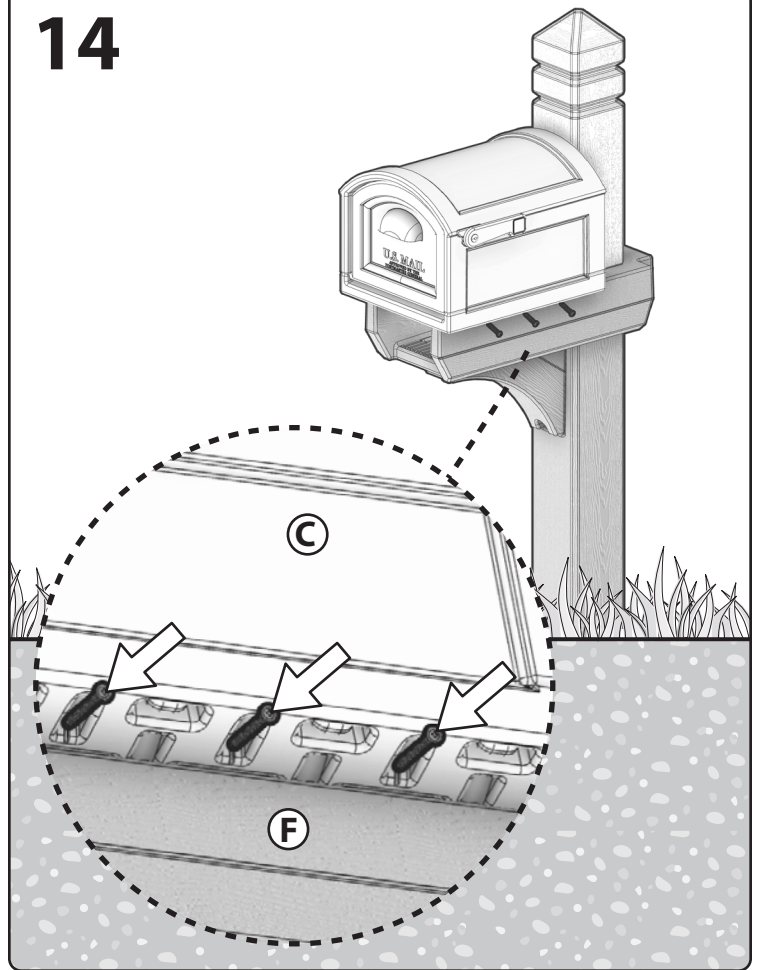

15

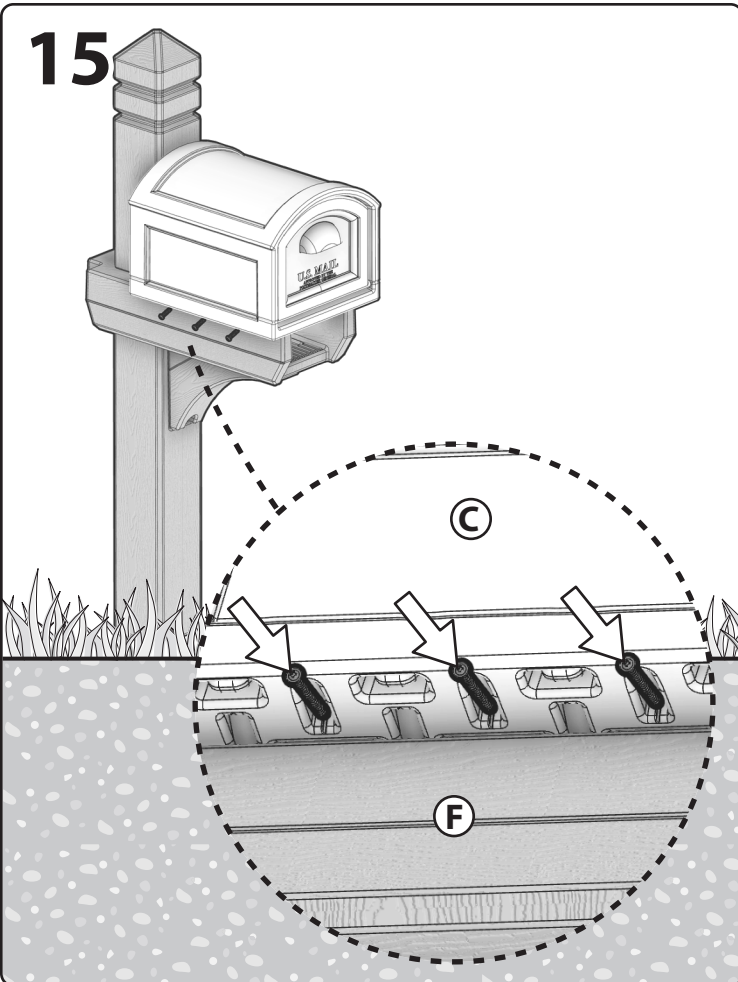

16

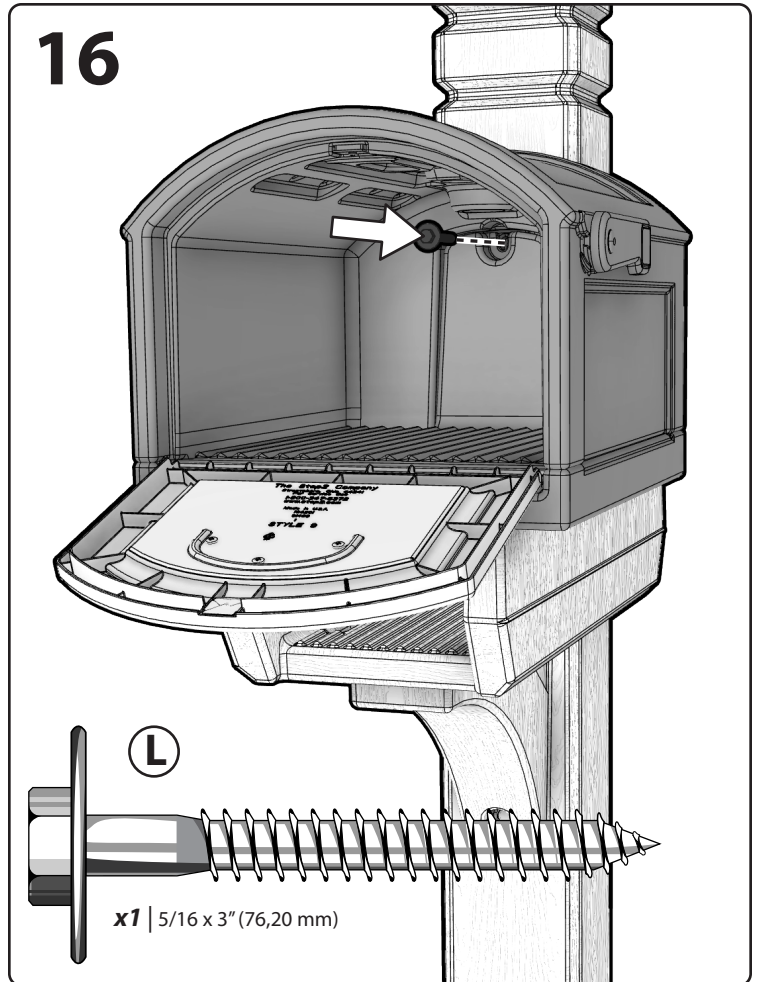

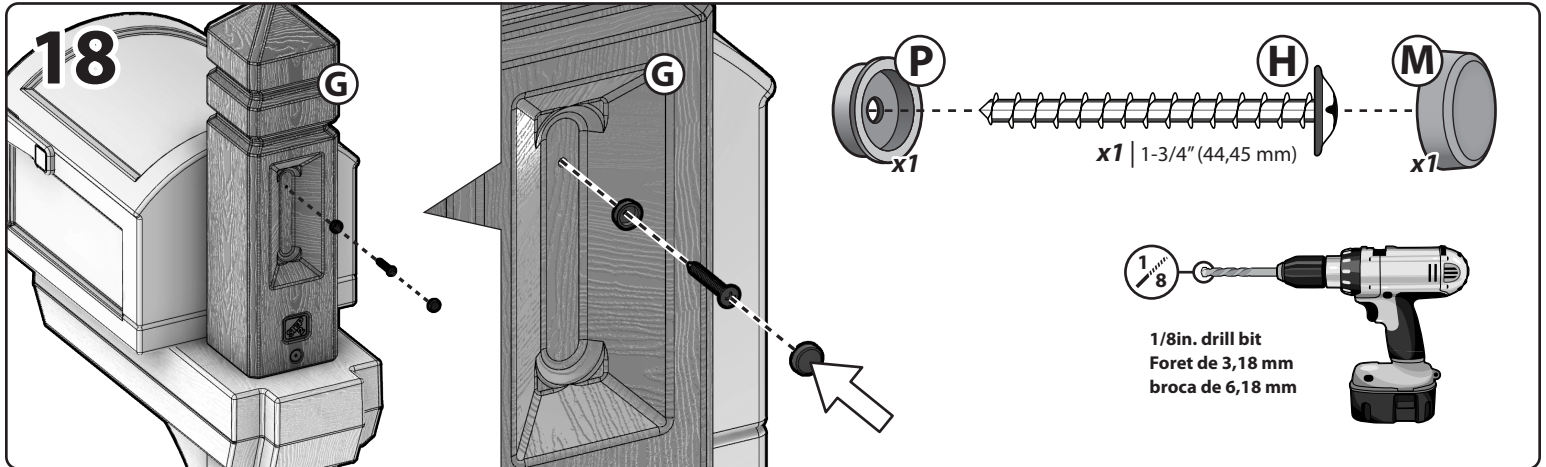
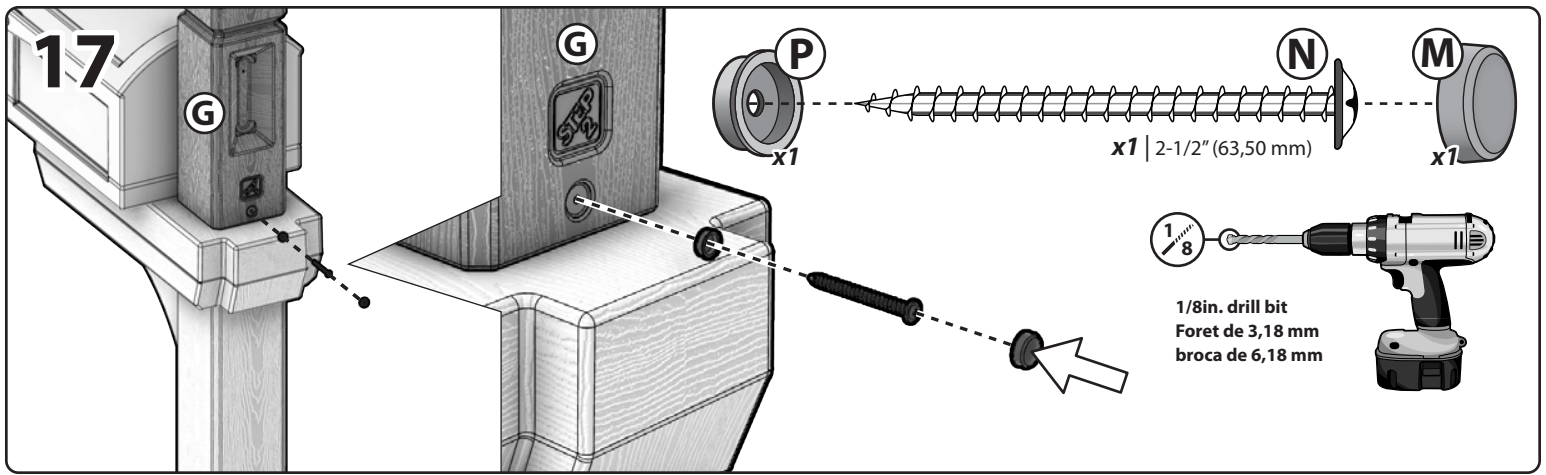

## Planter Hanging Instructions: (Sold Separately)

Instructions de suspension du planteur: (vendu séparément)

Instrucciones para colgar la sembradora: (se vende por separado)

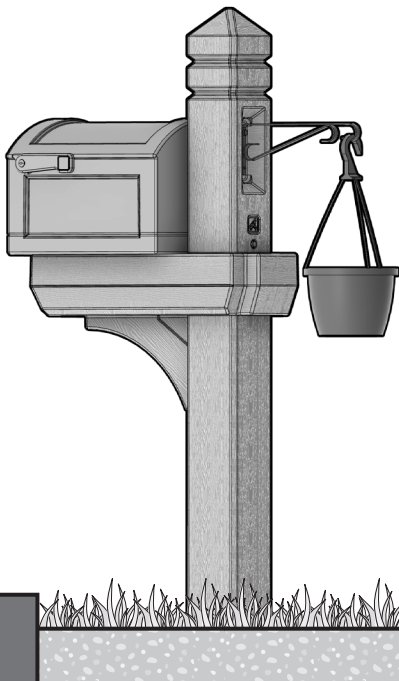

**REMOVE** screw "H" (shown in step 17) and use hole for hanger.  
Use same size screw 1 - 3/4" (44,45 mm) to mount hanger.

**MEASURE** plant hanger before purchasing from your preferred retailer.



**ENLEVEZ** la vis «H» (illustrée à l'étape 17) et utilisez le trou pour le support.  
Utilisez une vis de même taille 44,45 mm pour monter le support.

**MESUREZ** le cintre avant d'acheter chez votre détaillant préféré.



**RETIRE** el tornillo "H" (que se muestra en el paso 17) y use el orificio para colgar.  
Utilice un tornillo del mismo tamaño de 44,45 mm para montar el soporte.

**MIDA** el colgador de la planta antes de comprar a su minorista preferido.