



Sunny Day Splash Water Table™

Owner's Manual
Le Manuel du Propriétaire | El Manual del Proprietario

The Step2 Company, LLC.
10010 Aurora-Hudson Rd.
Streetsboro, OH 44241 USA
1-800-347-8372
www.step2.com



Average assembly time.
Temps de montage moyen.
Tiempo medio de montaje.

ENGLISH

INTENDED FOR CHILDREN FROM AGES 2 YEARS AND UP.

OBSERVE ALL STATEMENTS AND WARNINGS TO REDUCE THE LIKELIHOOD OF SERIOUS OR FATAL INJURY. SAVE THIS SHEET FOR FUTURE REFERENCE.

⚠️ WARNING:

CHOKING HAZARD

Small parts & sharp points present before assembly. Adult assembly required.

⚠️ WARNING:

BURN HAZARD

- Always check the temperature of the product before letting your children play with it.
- Remember that the product may cause burns if left in direct sunlight.
- Always be aware of the sun and weather conditions, and do not assume that the equipment is safe because the air temperature is not very high.

⚠️ WARNING:

DROWNING HAZARD

There is a risk of young children drowning around open containers of water. Adult supervision is always required.

SAFETY INFORMATION

- Provide continuous adult supervision at all times.
- Instruct children not to use product until properly assembled.
- Holds up to 5 gal. (18.92 l.) of water.
- Take indoors or do not use when the temperature drops below 32°F (0°C).
- **DO NOT** remove any screws once installed. For disassembly, only remove parts not secured by screws.
- **DO NOT** over-tighten screws or they will not hold parts together appropriately.
- Take notice that screws are designed to pierce the plastic and form their own threads.

CLEANING INSTRUCTIONS:

General Cleaning:

- Use a 50/50 mixture of white vinegar and water.
- Parents should thoroughly wash accessories before use.
- Water should be changed frequently.
- Sanitize occasionally to remove organic debris and prevent bacterial growth.

DISPOSAL INSTRUCTIONS:

Please recycle when possible. Disposal must be in compliance with all government regulations.

INSPECT THIS PRODUCT BEFORE EACH USE. TIGHTLY SECURE CONNECTIONS AND REPLACE DAMAGED OR WORN COMPONENTS. CONTACT THE STEP2 COMPANY FOR REPLACEMENT PARTS.

CONÇU POUR UNE UTILISATION PAR DES ENFANTS DE 2 ANS ET PLUS.

RESPECTEZ LES ÉNONCÉS ET AVERTISSEMENTS SUIVANTS POUR RÉDUIRE LA PROBABILITÉ DE BLESSURE GRAVE, VOIRE MORTELLE. CONSERVEZ CETTE FEUILLE POUR RÉFÉRENCE ULTÉRIEURE.

⚠ MISE EN GARDE:

DANGER D'ÉTOUFFEMENT

Petite pièces. Points pointus. Assemblage par un adulte requis.

⚠ MISE EN GARDE:

RISQUE DE NOYADE

Il existe un risque de noyade par les jeunes enfants se trouvant à proximité de contenants d'eau ouverts. Une supervision par un adulte est toujours requise.

⚠ MISE EN GARDE:

DANGER DE BRÛLURE

- Vérifiez toujours la température du produit avant de laisser vos enfants jouer avec.
- N'oubliez pas que le produit peut causer des brûlures si elle est laissée en plein soleil.
- Faites toujours attention au soleil et aux conditions météorologiques, et ne supposez jamais que le matériel est sûr parce que la température de l'air n'est pas très élevée.

RENSEIGNEMENTS DE SÉCURITÉ

- La surveillance continue par un adulte est requise en tous temps.
- Contient jusqu'à 18,92 l. (5 gal.) de l'eau.
- Dites aux enfants de ne pas utiliser le produit jusqu'à ce qu'il soit assemblé correctement.
- Entrez-le à l'intérieur ou ne l'utilisez pas lorsque la température descend à moins de 32°F (0°C).
- **NE PAS** retirer les vis une fois l'unité assemblée. Pour désassembler l'unité, retirez uniquement les pièces qui ne sont pas fixées avec des vis.
- **NE PAS** trop serrer les vis, sinon celles-ci ne sont pas en mesure de maintenir les pièces ensemble de manière adéquate.
- Veuillez prendre note que les vis sont conçues pour percer le plastique et former leur propre filetage.

INSTRUCTIONS DE NETTOYAGE:

Nettoyage général:

- Utilisez un mélange 50/50 de vinaigre blanc et d'eau.
- Les parents doivent laver complètement les accessoires avant l'utilisation.
- Changez l'eau fréquemment.
- Procédez à une désinfection de temps à autre pour éliminer les débris organiques et empêcher la prolifération de bactéries.

INSTRUCTIONS DE MISE AU REBUT:

Veuillez recycler dans la mesure du possible. L'élimination doit être conforme à toutes les lois nationales.

INSPECTEZ CE PRODUIT AVANT CHAQUE UTILISATION. SERREZ BIEN LES CONNEXIONS ET REMPLACEZ LES COMPOSANTS USÉS OU ENDOMMAGÉS. CONTACTEZ LA SOCIÉTÉ STEP2 POUR DES PIÈCES DE RECHANGE.

ESPAÑOL

APTO PARA NIÑOS DE 2 AÑOS DE EDAD EN ADELANTE.

RESPETE LAS SIGUIENTES RECOMENDACIONES Y ADVERTENCIAS PARA DISMINUIR LA PROBABILIDAD DE SUFRIR LESIONES GRAVES O MORTALES. CONSERVE ESTA HOJA PARA SU CONSULTA EN EL FUTURO.

⚠ ADVERTENCIA:

RIESGO DE ASFIXIA:

Piezas pequeñas y puntas afiladas presentes antes del montaje. Requiere montaje por adulto.

⚠ ADVERTENCIA:

RIESGO DE AHOGAMIENTO

Existe el riesgo de que los niños pequeños se ahoguen en recipientes abiertos de agua. Se requiere la supervisión de un adulto en todo momento.

⚠ ADVERTENCIA:

RIESGO DE QUEMADURAS

- Verifique siempre la temperatura del producto antes de permitir que los niños jueguen con él.
- Recuerde que el producto puede provocar quemaduras si se deja en la luz directa del sol.
- Siempre tenga en cuenta el sol y las condiciones climáticas y no asuma que el equipo es seguro debido a que la temperatura del aire no es demasiado elevada.

INFORMACIÓN DE SEGURIDAD

- Este producto requiere supervisión continua de un adulto.
- Contiene hasta 18,92 l. (5 gal.) de agua.
- Asegúrese que los niños no utilicen este producto hasta que se haya finalizado su montaje.
- Guárdelo adentro o no lo utilice cuando la temperatura sea inferior a 0°C (32°F).
- **NO** quite ningún tornillo una vez que se haya montado. Para desmontar la cama, retire solo las piezas que no estén atornilladas.
- **NO** apriete los tornillos en exceso, ya que las piezas no quedarían unidas de manera adecuada.
- Los tornillos están diseñados para perforar el plástico y formar sus propias roscas.

INSTRUCCIONES PARA LA LIMPIEZA:

Limpieza general:

- Use una mezcla 50/50 de vinagre blanco y agua.
- Se recomienda a los padres que limpien los accesorios en profundidad antes de su uso.
- El agua debe cambiarse con frecuencia.
- Desinfectela ocasionalmente para eliminar los residuos orgánicos y prevenir el crecimiento bacteriano.

INSTRUCCIONES PARA LA ELIMINACIÓN:

Recicle los componentes si tiene la posibilidad. La eliminación de este producto se debe realizar de conformidad con la Normativa Gubernamental.

EXAMINE EL PRODUCTO ANTES DE CADA USO. FIJE LAS CONEXIONES Y SUSTITUYA LOS COMPONENTES QUE PRESENTEN DAÑOS O DESGASTE. PÓNGASE EN CONTACTO CON LA EMPRESA STEP2 PARA OBTENER PIEZAS DE REPUESTO.

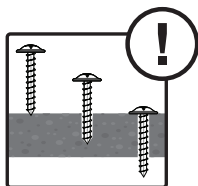

PLEASE NOTE: Screws form their own holes. Apply pressure.

VEUILLEZ NOTER : Les vis formeront leurs propres trous. Appliquez une pression.

POR FAVOR, TENGA EN CUENTA QUE: Los tornillos forman sus propios orificios. Ejercer presión.



TIP: To prevent scratches, assemble product on top of box or other soft surface.

CONSEIL: Pour éviter les rayures, assemblez le produit sur le dessus de la boîte ou sur une autre surface douce.

CONSEJO: Para evitar rayones, monte el producto encima de la caja u otra superficie blanda.

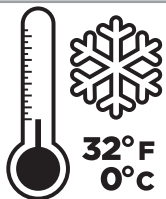

When the temperature is freezing or below, empty all water and store indoors.

Lorsque la température descend à zéro ou en dessous, retirez toute l'eau et conservez-la à l'intérieur.

Quando la temperatura baja a cero o menos, retire toda el agua y guárdela en interiores.

INCLUDED
INCLUS
INCLUIDO

(A)

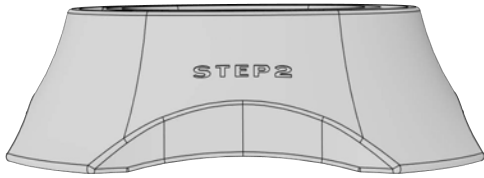

(B)

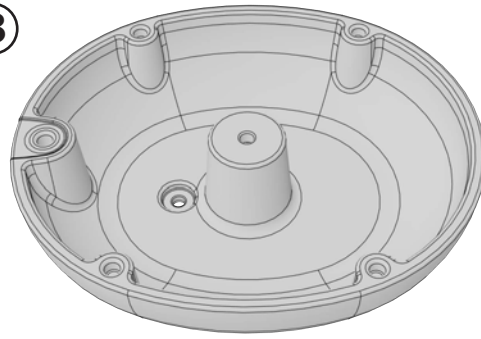

(C)

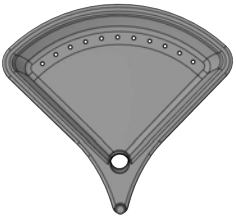

(D)

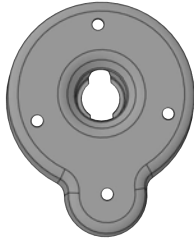

(E)

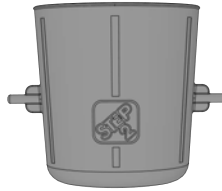

(F)



(G) x2

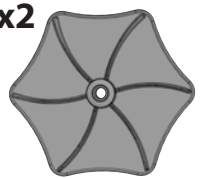

(H) x2

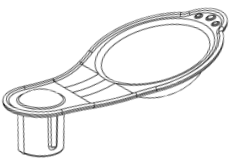

(J)

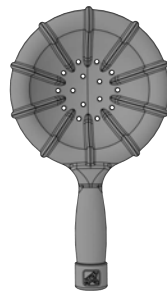

(K₁)

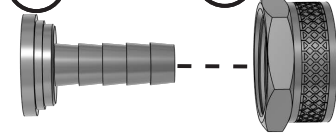

(K₂)

(L) x2

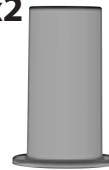

(M¹)

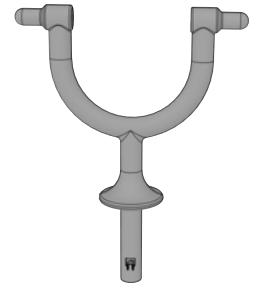

(M²)

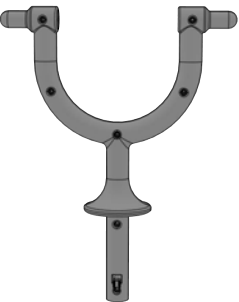

(N₁)



(N₂)



(N₃)



(P) x2



HARDWARE
MATÉRIEL | FERRETERÍA

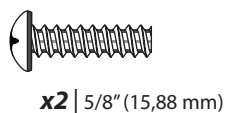
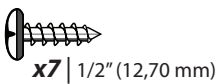
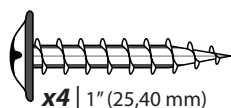
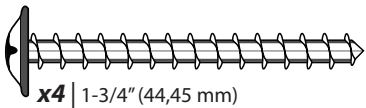

(R₁)

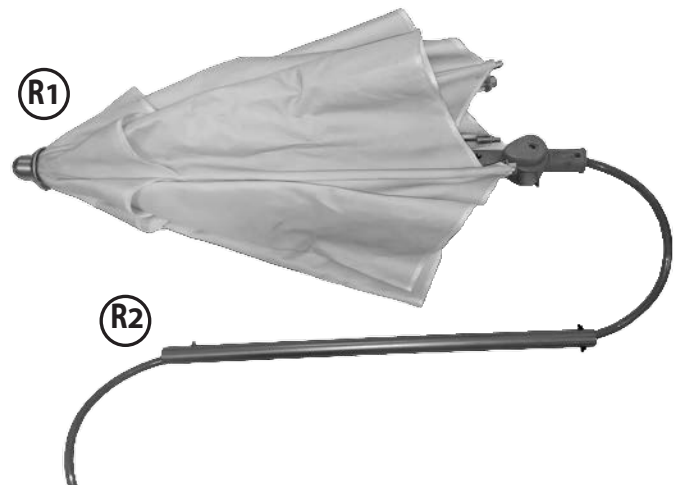

(R₂)

REQUIRED (Not Included)
REQUIS (Non inclus)
NECESARIO (No incluido)

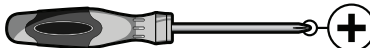

OPTIONAL
FACULTATIVE
FACULTATIVO

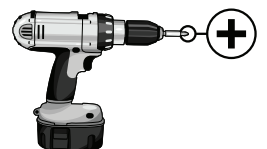

1

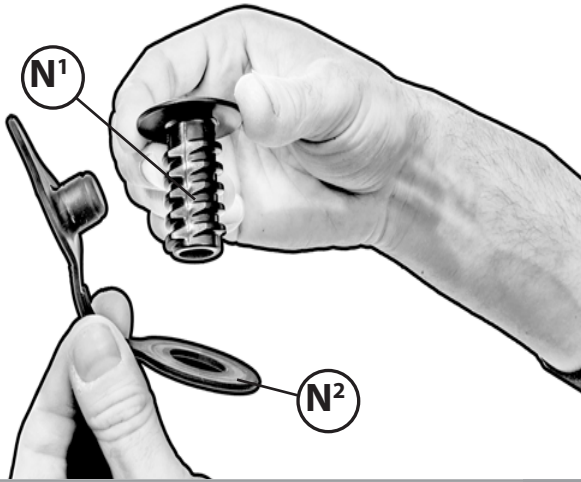

2

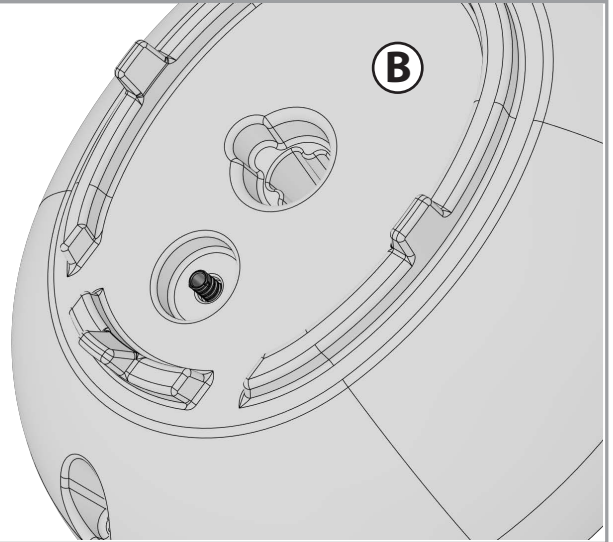
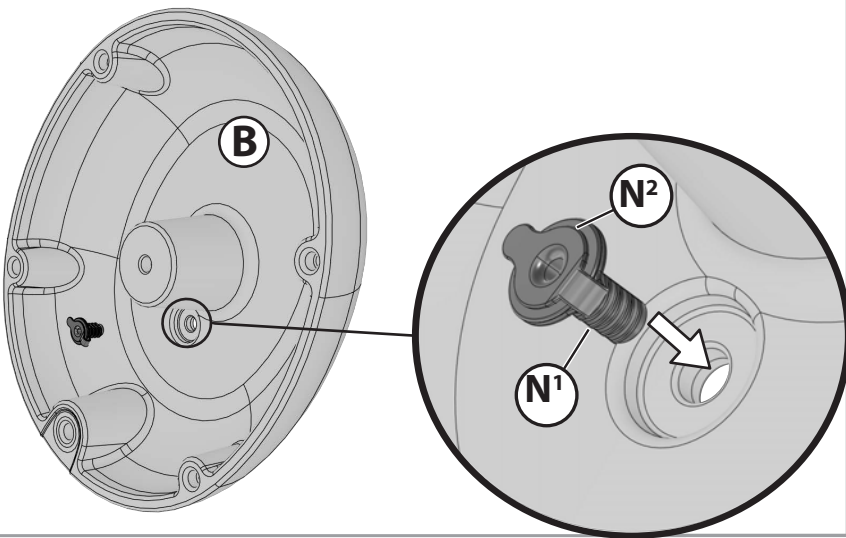

3

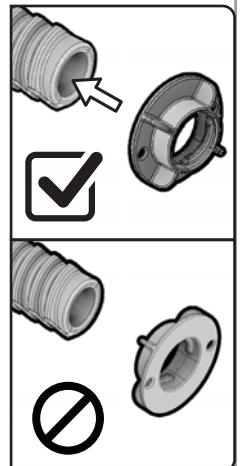
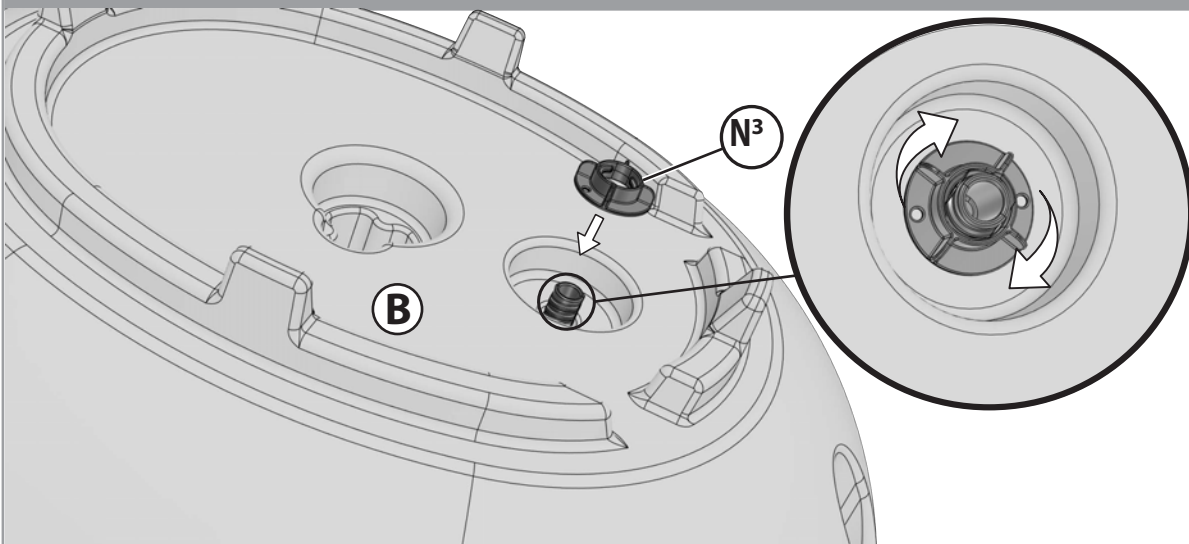

4

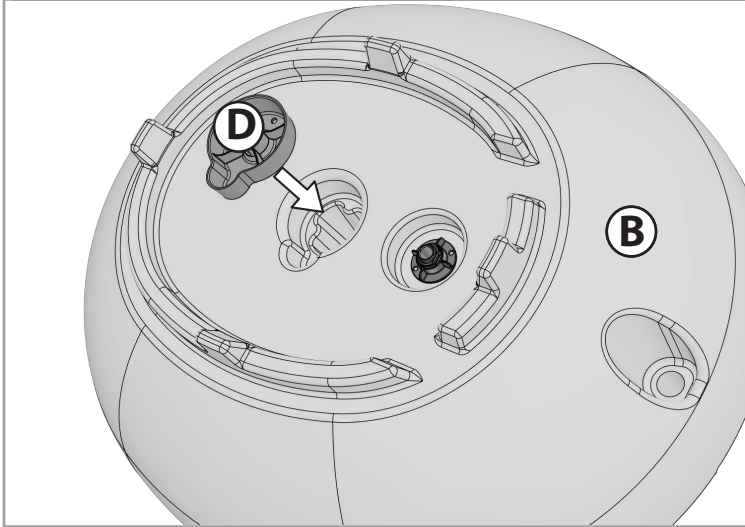

5

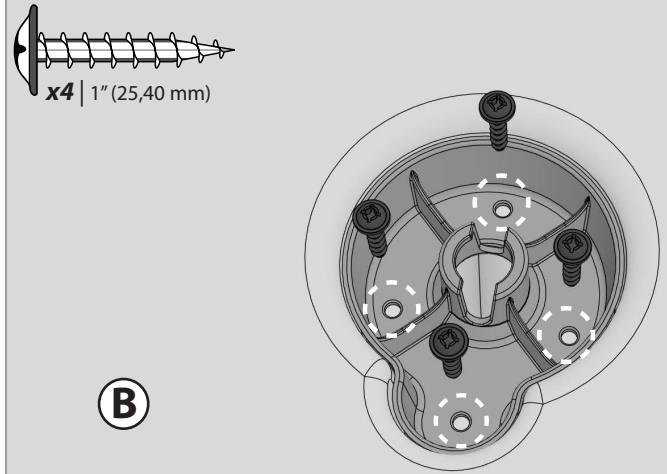

6

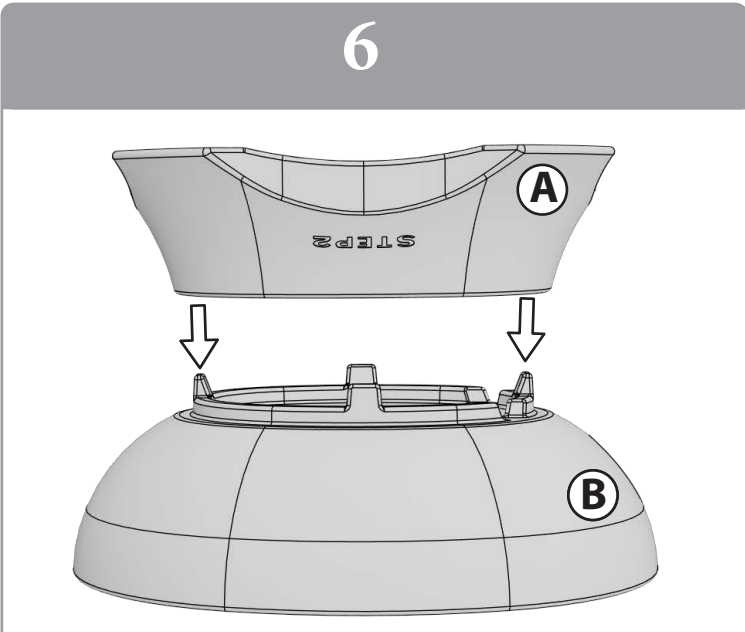

7

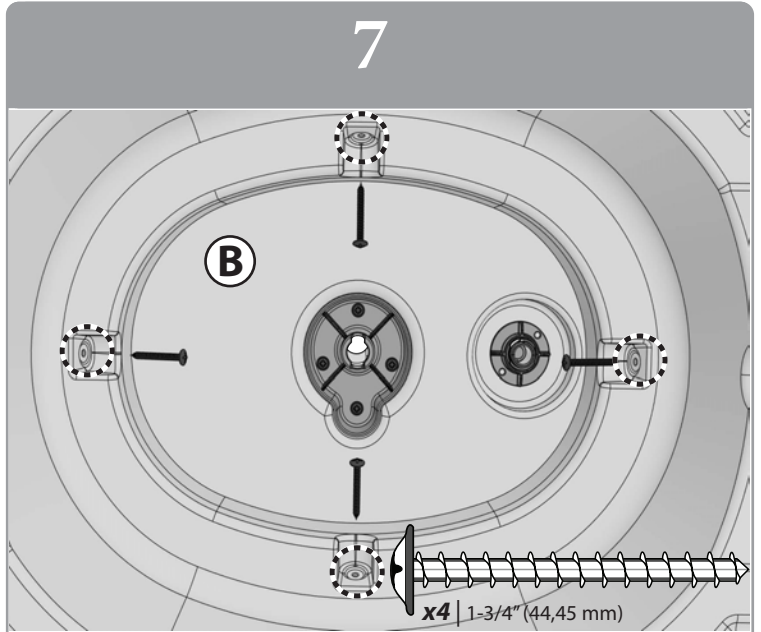

8a

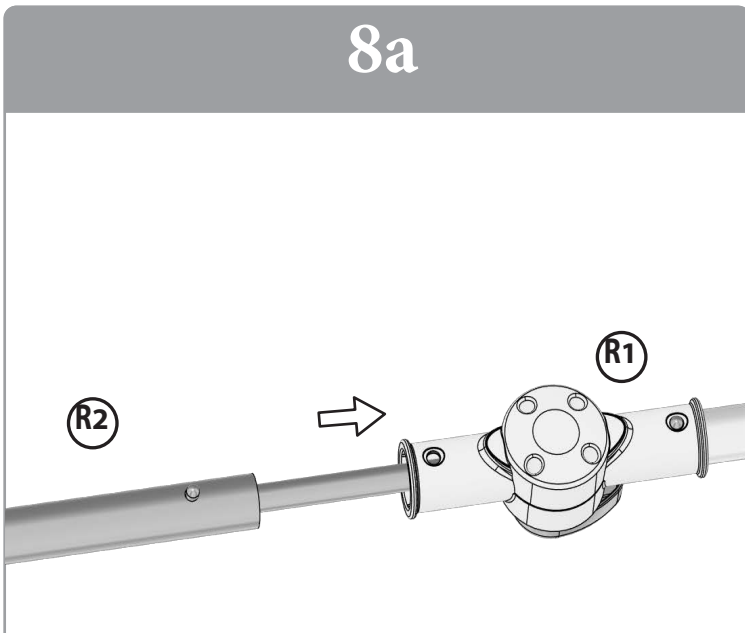

8b

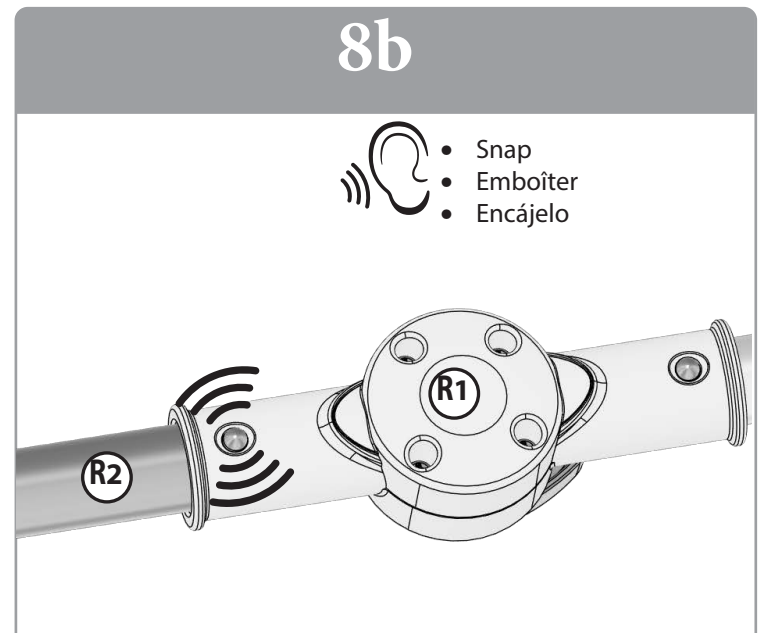

9a

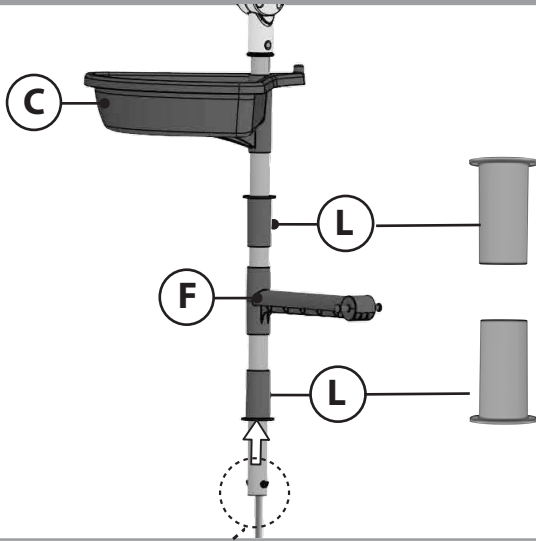

9b

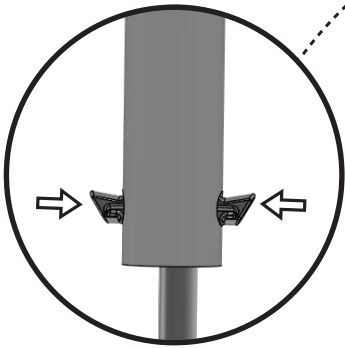
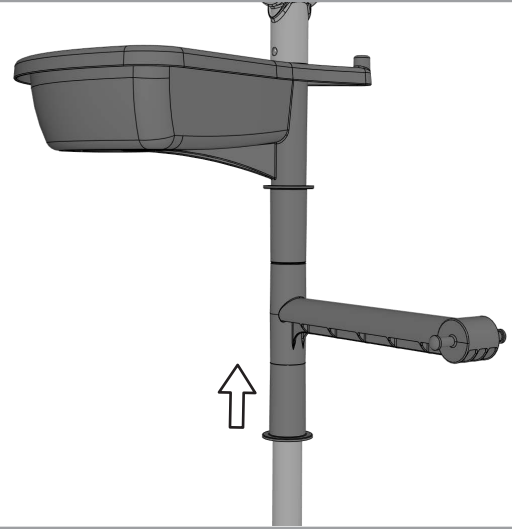

- Slide components onto bottom pole of the umbrella as shown in steps 9a and 9b. Making sure to press in the clips at the bottom of the pole.
- Faites glisser les composants sur le mât inférieur du parapluie comme indiqué aux étapes 9a et 9b. Assurez-vous d'appuyer fermement sur les pinces situées au bas de la perche.
- Deslice los componentes sobre el poste inferior de la sombrilla como se muestra en los pasos 9a y 9b. Asegurándose de presionar los clips en la parte inferior del poste.

10

- Slowly insert the hose into the body until it comes out through the bottom of the base. Turn the umbrella until you hear it click into place.
- Insérez lentement le tuyau dans le corps du parapluie jusqu'à ce qu'il ressorte par le bas de la base. Tournez le parapluie jusqu'à entendre un clic de verrouillage.
- Inserte lentamente la manguera en el cuerpo hasta que salga por la parte inferior de la base. Gire la sombrilla hasta que encaje en su lugar.

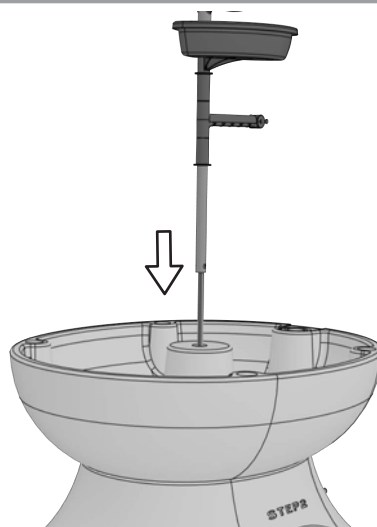

11

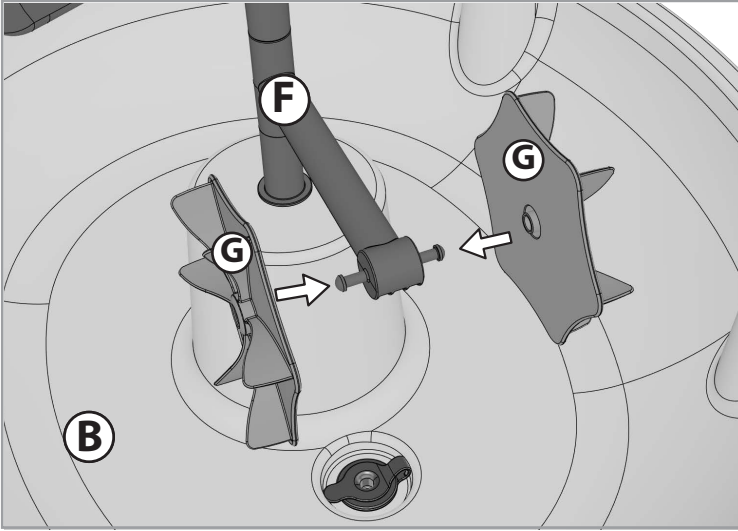

12a

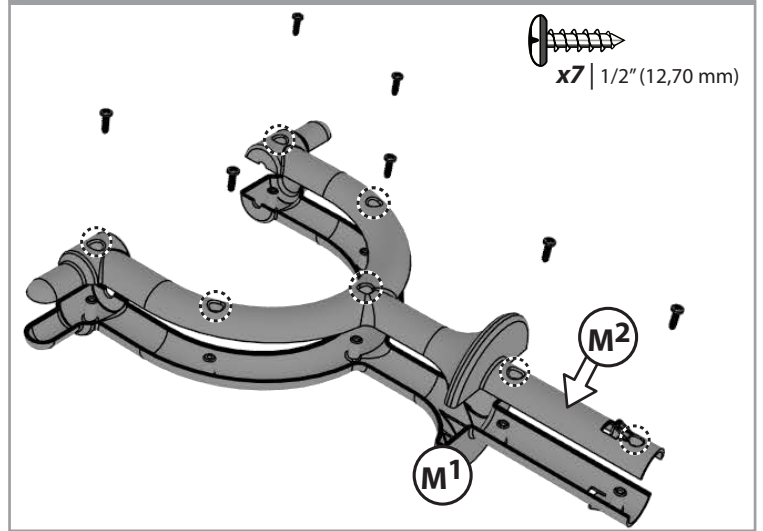

12b

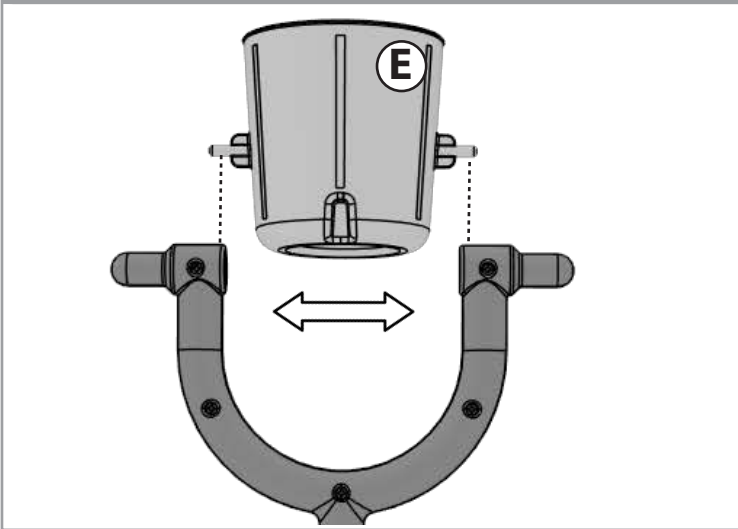

12c

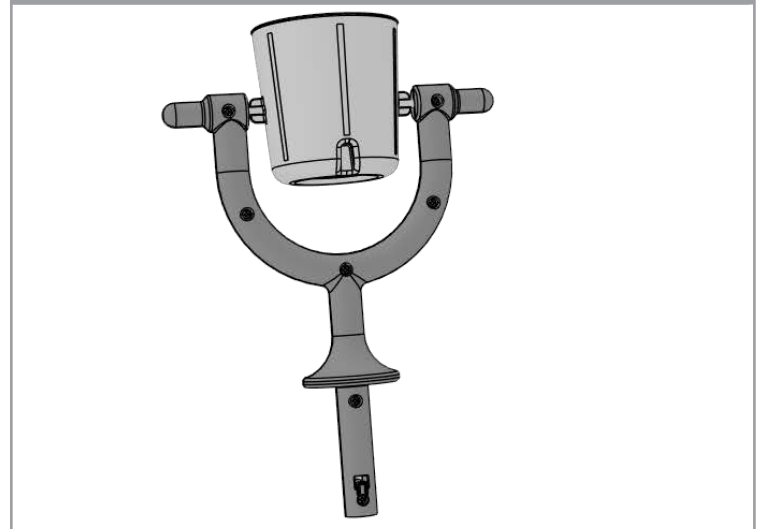

13a

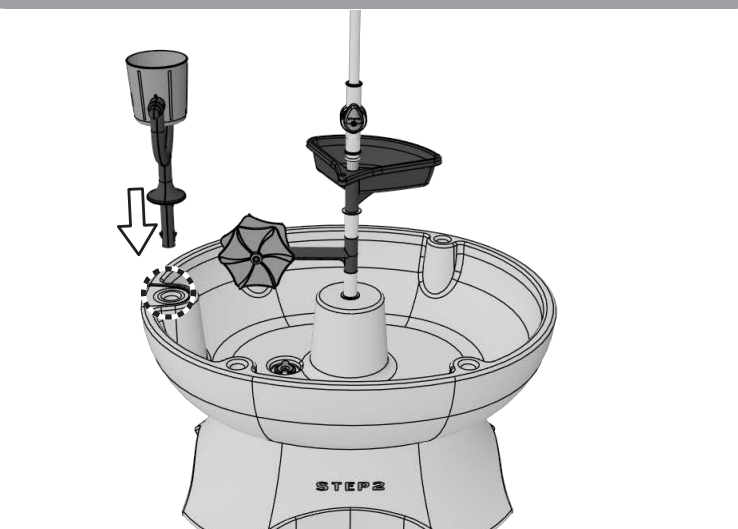

13b

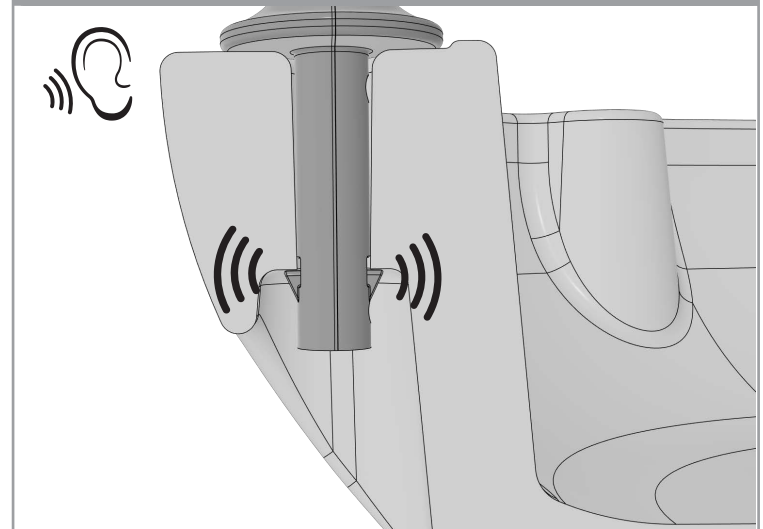

14a

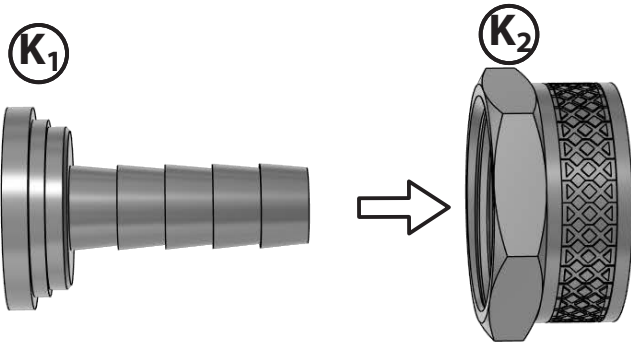

- Using a little bit of dish soap, apply pressure to attach hose attachment (K) to the hose until **fully inserted** and secure. You may need to use a hard surface to help push the pieces together until **fully inserted**.
- À l'aide d'un peu de savon à vaisselle, appliquez une pression pour fixer l'embout (K) au tuyau jusqu'à ce qu'il soit **complètement inséré** et bien fixé. Vous devrez peut-être utiliser une surface dure pour vous aider à emboîter les pièces jusqu'à ce qu'elles soient **complètement insérées**.
- Con un poco de jabón lavavajillas, presione el accesorio de la manguera (K) hasta que esté **completamente insertado** y seguro. Quizás necesite usar una superficie dura para presionar las piezas hasta que estén **completamente insertadas**.

14b

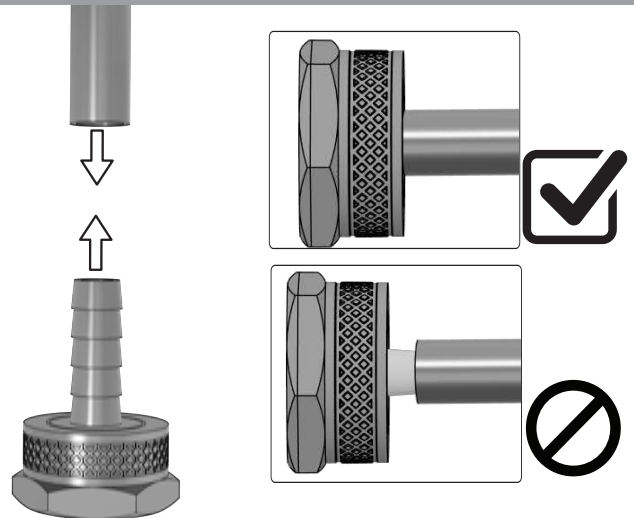

15

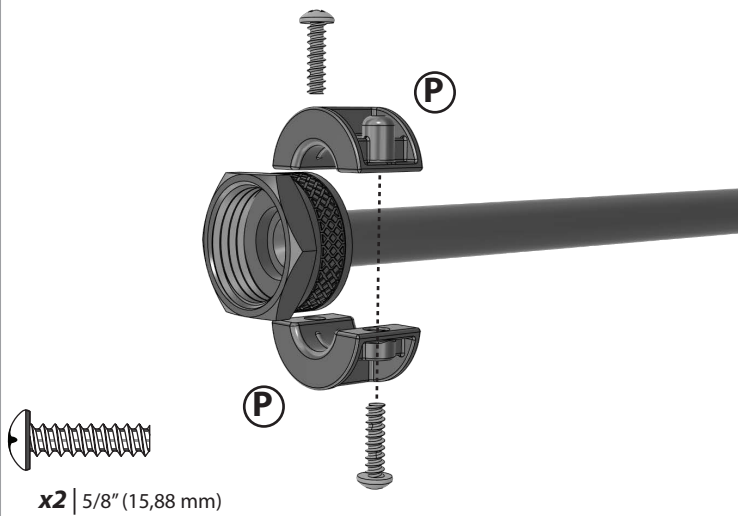

16

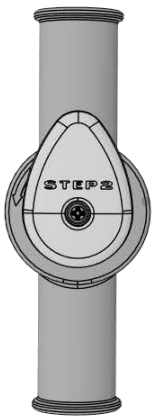
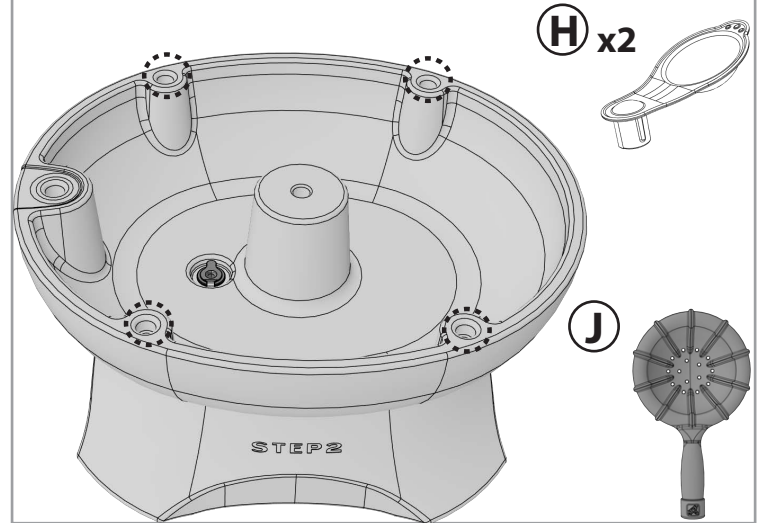

Turn on the water.
Ouvrez le robinet.
Abra el agua.

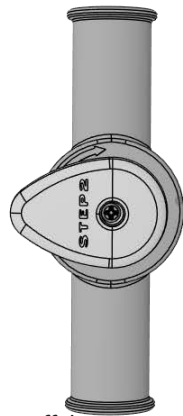

Turn off the water.
Coupe l'eau.
Cierra el agua.

- When adjusting the pressure of the water, please do it at your spigot. The knob on the umbrella is only for turning on and off the sprayers.
- Pour régler la pression de l'eau, veuillez le faire au robinet. La poignée du parapluie sert uniquement à allumer et à éteindre les pulvérisateurs.
- Al ajustar la presión del agua, hágalo en el grifo. El mango del paraguas sirve únicamente para encender y apagar los pulverizadores.