



Highland Mail Post™

Owner's Manual | le manuel du propriétaire | el manual del propietario



ENGLISH

THIS INSTRUCTION BOOKLET CONTAINS **IMPORTANT** SAFETY INFORMATION.

PLEASE READ AND KEEP FOR FUTURE REFERENCE.

OBSERVE ALL STATEMENTS AND WARNINGS TO REDUCE THE LIKELIHOOD OF SERIOUS OR FATAL INJURY.

CLEANING INSTRUCTIONS:

General Cleaning:

- Use a 50/50 mixture of white vinegar and water.

DISPOSAL INSTRUCTIONS:

Please recycle when possible. Disposal must be in compliance with all government regulations.

INSPECT THIS PRODUCT PERIODICALLY. REPLACE DAMAGED OR WORN COMPONENTS.

FRANÇAIS

CE LIVRET D'INSTRUCTIONS CONTIENT DES INFORMATIONS **IMPORTANTES** SUR LA SÉCURITÉ.

S'IL VOUS PLAÎT LIRE ET GARDER POUR RÉFÉRENCE FUTURE.

RESPECTEZ LES ÉNONCÉS ET AVERTISSEMENTS SUIVANTS POUR RÉDUIRE LA PROBABILITÉ DE BLESSURE GRAVE, VOIRE MORTELLE.

INSTRUCTIONS DE NETTOYAGE :

Nettoyage général:

- Utilisez un mélange 50/50 de vinaigre blanc et d'eau.

INSTRUCTIONS DE MISE AU REBUT:

Veuillez recycler dans la mesure du possible. L'élimination doit être conforme à toutes les lois nationales.

INSPECTEZ LE PRODUIT RÉGULIÈREMENT, REMPLACEZ LES PIÈCES ENDOMMAGÉES OU ABIMÉES.

ESPAÑOL

ESTE FOLLETO DE INSTRUCCIONES CONTIENE INFORMACIÓN **IMPORTANTE** DE SEGURIDAD.

POR FAVOR LEA Y CONSERVE PARA FUTURAS REFERENCIAS.

RESPETE LAS SIGUIENTES RECOMENDACIONES Y ADVERTENCIAS PARA DISMINUIR LA PROBABILIDAD DE SUFRIR LESIONES GRAVES O MORTALES.

INSTRUCCIONES PARA LA LIMPIEZA:

Limpieza general:

- Use una mezcla 50/50 de vinagre blanco y agua.

INTRUCCIONES PARA LA ELIMINACIÓN:

Recicle los componentes si tiene la posibilidad. La eliminación de este producto se debe realizar de conformidad con la Normativa Gubernamental.

INSPECCIONE ESTE PRODUCTO PERIÓDICAMENTE. SUSTITUYA LAS PIEZAS DAÑADAS O DESGASTADAS.

Welcome to the Family

Step2®

Whether you're creating your dream backyard space or adding a timeless spin on your favorite outdoor places, Step2® is designed with your eye in mind. We invite you to mix and match our classic looks to create exactly what you're envisioning.

This item is the first step on your journey to making your complete outdoor vision a reality. Welcome to the Step2™ family. Pull up a chair and stay a while
- We're glad you're here.

Bienvenue dans la famille

Step2®

Step2® est conçu pour vous, que vous vouliez créer l'espace de jardin de vos rêves ou que vous ajoutiez une touche intemporelle à vos extérieurs préférés. Nous vous invitons à réagencer nos looks classiques afin de créer exactement ce que vous imaginez.

Cet article marque la première étape de votre voyage et vous permettra de concrétiser complètement la vision que vous avez de votre extérieur. Bienvenue dans la famille Step2®. Asseyez-vous afin de vous poser un peu. C'est un plaisir de vous avoir à nos côtés.

Bienvenidos a la familia

Step2®

Ya sea que esté creando el espacio de sus sueños en el patio trasero o dando un giro atemporal a sus lugares favoritos al aire libre, Step2® está diseñado teniendo en cuenta su perspectiva. Le invitamos a mezclar y combinar nuestros diseños clásicos para crear exactamente lo que tenga en mente.

Este elemento es el primer paso de su viaje para hacer realidad su visión al completo de la vida al aire libre. Bienvenidos a la familia Step2®. Tome una silla y quédese un rato, nos alegra que esté aquí.

Elevate your curb appeal by pairing your new mailbox with a high-quality STEP2® mail post!

STEP2® mail posts feature the beautiful look of wood craftsmanship without the maintenance.

Rehaussez votre attrait en associant votre nouvelle boîte aux lettres à un courrier postal STEP2® de haute qualité!

Les poteaux de courrier STEP2® présentent le magnifique aspect de l'artisanat du bois sans entretien.

¡Mejore su atractivo exterior combinando su nuevo buzón con un correo postal de STEP2® de alta calidad!

Los postes de correo de STEP2® presentan el hermoso aspecto de la artesanía en madera sin el mantenimiento.



- No need to sand, stain, or paint.
- EverTough™ resin construction will last through rain, snow, and sun and will not chip, splinter, rust, or tarnish.
- Stainless Steel reinforcement bracket prevents mailbox from sagging.
- Installs easily over a standard 4x4 wooden post (not included).
- Made in the USA of US and imported parts.

This Town-to-Town mailbox fits most mailposts, including all STEP2® posts.



- Pas besoin de poncer, tacher ou peindre.
- La construction en résine EverTough™ résistera à la pluie, à la neige et au soleil et ne s'écaillera pas, ne se fendillera pas, ne rouillera pas et ne ternira pas.
- Le support de renfort en acier inoxydable empêche la boîte aux lettres de s'affaisser.
- S'installe facilement sur un poteau en bois 4x4 standard (non inclus).
- Fabriqué aux États-Unis à partir de pièces américaines et importées.

Cette boîte aux lettres de ville à ville s'adapte à la plupart des messages postaux, y compris tous les messages de STEP2®.



- No es necesario lijar, teñir o pintar.
- La construcción de resina EverTough™ durará a través de la lluvia, la nieve y el sol y no se astillará, astillará, oxidará ni empañará.
- El soporte de refuerzo de acero inoxidable evita que el buzón se combe.
- Se instala fácilmente sobre un poste de madera estándar de 4x4 (no incluido).
- Fabricado en EE. UU. De Estados Unidos y piezas importadas.

Este buzón de pueblo a pueblo se adapta a la mayoría de las publicaciones de correo, incluidas todas las publicaciones de STEP2®.



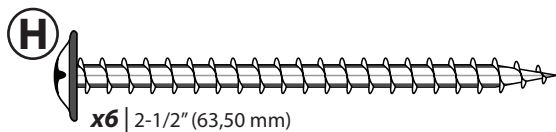
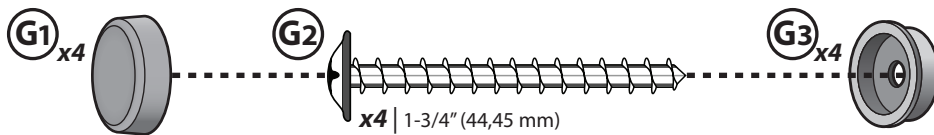
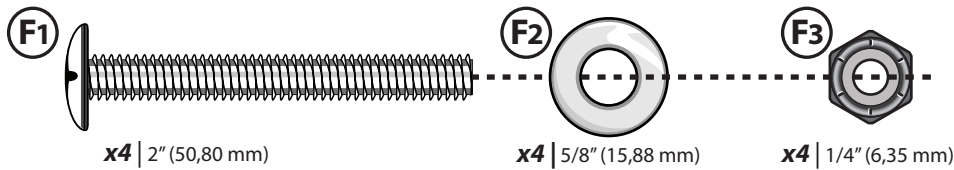
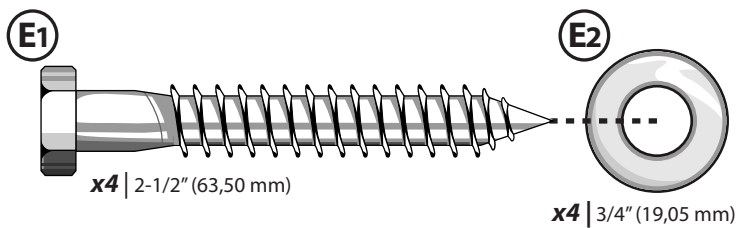
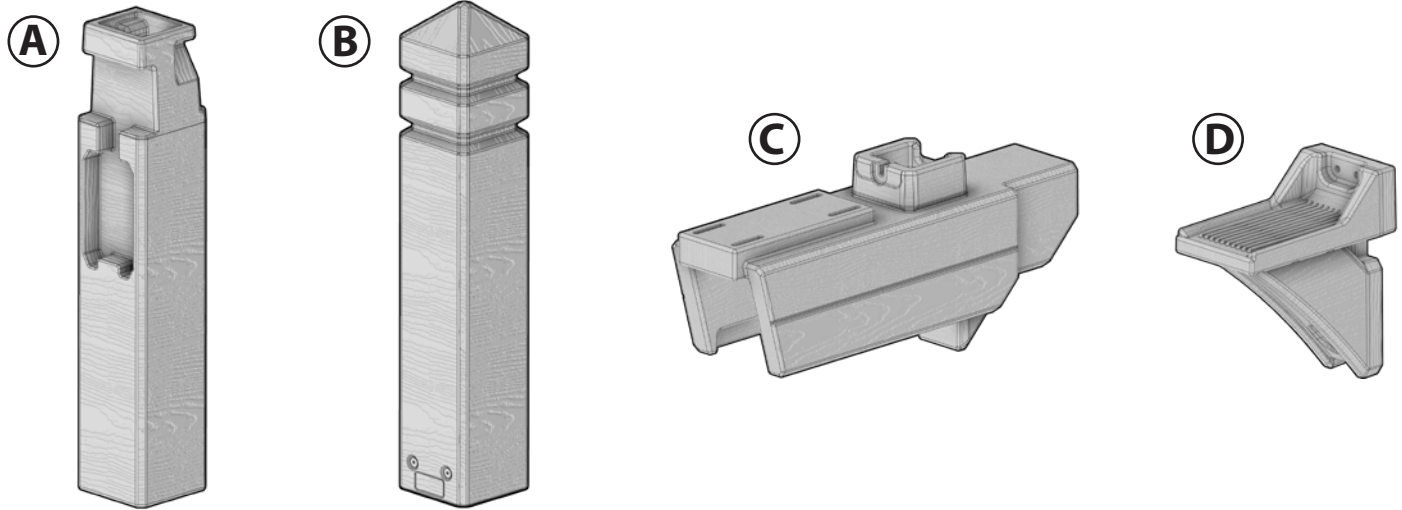

OPTIONAL: For secondary mailbox mounting option.
OPTIONNEL: Pour l'option de montage de boîte aux lettres secondaire.
OPCIONAL: Para la opción de montaje del buzón secundario.

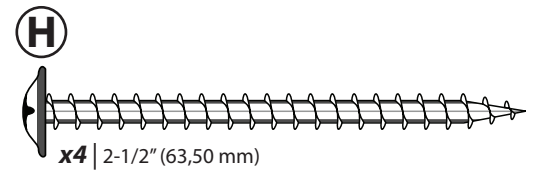
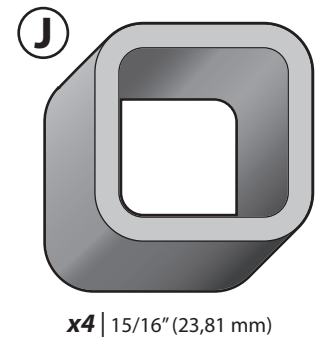

REQUIRED (Not Included) / REQUIS (Non inclus) / NECESARIO (No incluido)



4" x 4" post cut to 90 inches in length.

Un poteau standard de 10 cm x 10 cm d'une longueur de 228.6 cm.

Poste corriente de 10 cm x 10 cm cortado a un largo de 228.6 cm.

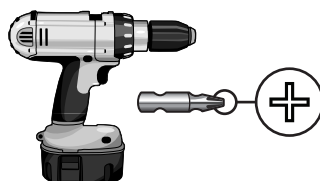

1/8in. drill bit
Foret de 3,18 mm
broca de 6,18 mm

1/4in. drill bit
Foret de 6,35 mm
broca de 6,35 mm



1/2" 7/16"
1/2 & 7/16 in. Socket
Douille de 12,7 & 11,1 mm
Casquillo de 12,7 & 11,1 mm

Socket Extension
Rallonge de Prise
Extensión de Enchufe

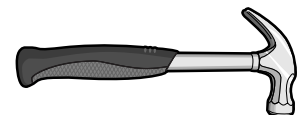
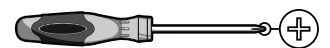

Measure mailbox to ensure a height of 41 - 45 inches (104.14 - 114.3 cm) from road surface to inside of shelf. Also make sure that mailbox 6 - 8 Inches from the front face of the road edge to the mailbox door. Adjust your wood post accordingly to meet these requirement before bolting down mailbox.

Mesurez la hauteur de la boîte aux lettres de sorte qu'il y ait de 104,14 à 114,3 cm entre la surface de la route et l'intérieur de la plateforme et la porte de la boîte aux lettres doit se situer à une 15 à 20 cm du bord de la route. Ajustez votre poteau de bois en conséquence afin de satisfaire aux exigences avant de visser la boîte aux lettres.

Mida el buzón para asegurar una altura de 104,14 a 114,3 cm (41 a 45 pulgadas) desde la superficie de la carretera al interior de la plataforma y se colocan de 15 a 20 cm (6 a 8 pulgadas) hacia atrás desde la parte frontal de la acera o del borde de la carretera a la puerta del buzón. Ajuste el poste de madera en conformidad con los requisitos antes de atornillar el buzón.



Place Part 'A', 'C', & 'B' over post and temporarily hold part 'D' in place to check these measurements.



Placez les parties 'A', 'C', et 'B' sur le poteau et maintenez temporairement la partie 'D' en place pour vérifier ces mesures.



Coloque las partes 'A', 'C', y 'B' sobre el poste y sostenga temporalmente la parte 'D' en su lugar para verificar estas medidas.

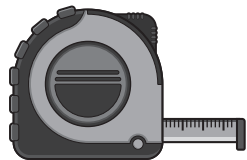

Inside of shelf
Intérieur de la plateforme
Interior de la plataforma

41 - 45 in
(104,14 - 114,3 cm)

Mailbox Door
Porte de la Boite
Puerta del Buzón

6 - 8 in
(15-20 cm)

Curb Face / Road Edge
Bord De La Route
Borde de la Carretera

Road surface
Surface de la route
Superficie de la carretera

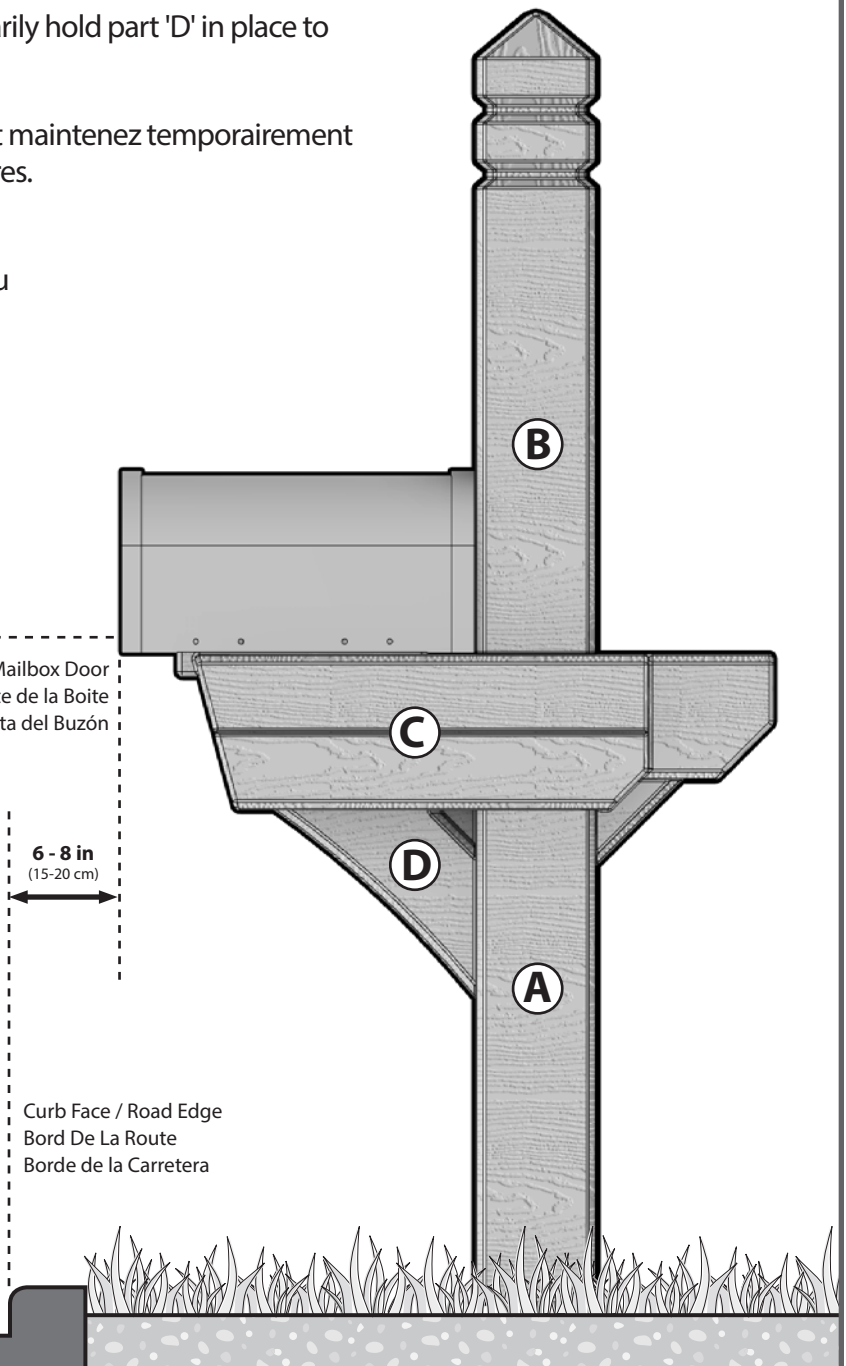

Post Installation Diagram
(post not included)

**Poster le Diagramme
d'Installation**
(le poteau non-inclus)

**Anuncie Esquema de
Instalación**
(poste no incluido)

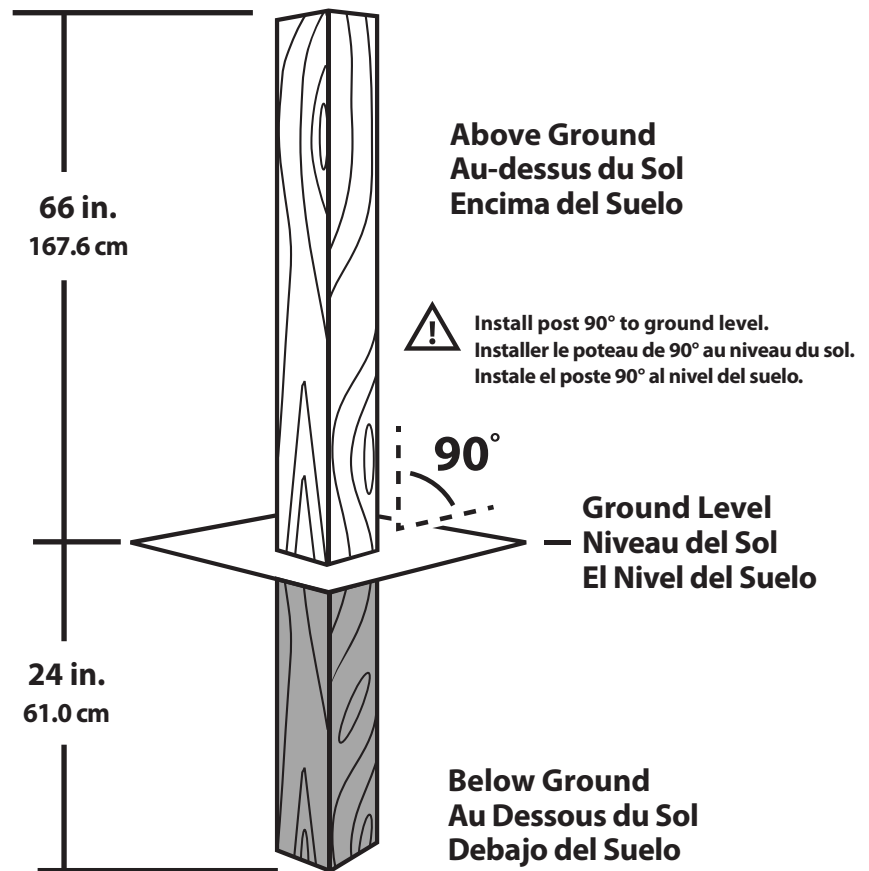

USING EXISTING POST:

Check that post is straight and firmly secured in ground.
Post must be 66 in. (167.6 cm) from ground.

- If post is higher than 66 in. (167.6cm), measure from ground and cut post to proper height of 66 in. (167.6 cm).
- If post is shorter, post extender brackets (sold separately) can be used to extend post.



UTILISATION DE LA PUBLICATION EXISTANTE:

Vérifiez que le poteau est droit et solidement fixé au sol.
le poste doit être 167.6 cm (66 pouces) du sol.

- Si le poteau est plus haut que 167.6 cm (66 pouces), mesurez à partir du sol et coupez le poteau à la portée 167.6 cm (66 pouces).
- Si le poteau est plus court, des supports d'extension de poteau (vendus séparément) peuvent être utilisés pour étendre le poteau.



USAR PUBLICACIÓN EXISTENTE:

Verifique que el poste esté recto y firmemente asegurado en el suelo.
poste debe ser 167.6 cm (66 pulgadas) desde el suelo.

- Si el poste mide más de 167.6 cm (66 pulgadas), mida desde el suelo y corte el poste al alcance 167.6 cm (66 pulgadas).
- Si el poste es más corto, se pueden usar soportes de extensión del poste (se venden por separado) para extender el poste.

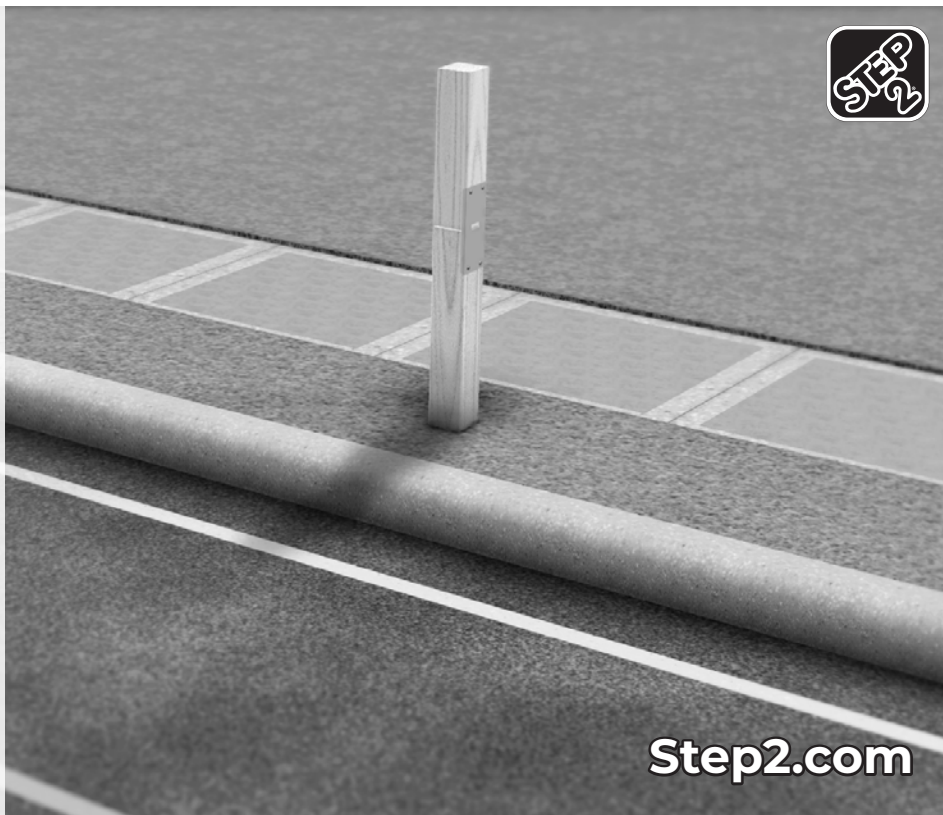
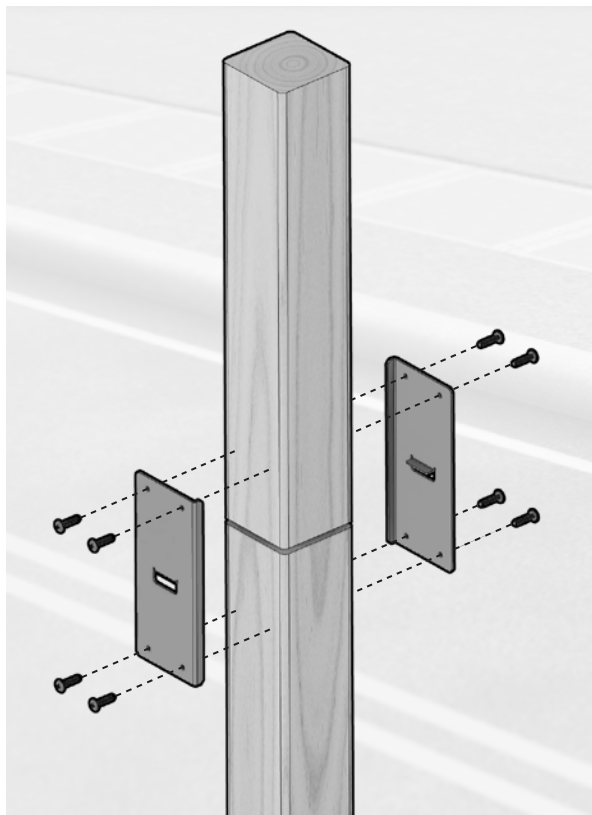

Step2.com

Add extra height to your existing 4x4 wooden post with the

Mail Post Extender Bracket™ kit from Step2™.

- No need to dig, remove, or replace your existing 4x4 wood post to install a new mailbox or decorative mail post.
- The Mail Post Extender Bracket from Step2® is a complete kit for easy installation to add height to an existing 4x4.
- Ideal for retrofit applications where an existing post is firmly mounted into the ground, in good condition, and straight (plumb).
- Simply connect the brackets to your existing post with the additional length of 4x4 wooden post required to install your new mailbox or mail post (4x4 posts are sold separately at most home and garden retailers).

Ajoutez de la hauteur à votre poteau en bois 4x4 existant avec le

kit Mail Post Extender Bracket™ de Step2™.

- Pas besoin de creuser, de retirer ou de remplacer votre poteau en bois 4x4 existant pour installer une nouvelle boîte aux lettres ou un poteau décoratif.
- Le support d'extension de poteau postal de Step2® est un kit complet pour une installation facile afin d'ajouter de la hauteur à un 4x4 existant.
- Idéal pour les applications de rénovation où un poteau existant est solidement fixé au sol, en bon état et droit (d'aplomb).
- Connectez simplement les supports à votre poteau existant avec la longueur supplémentaire de poteau en bois 4x4 requise pour installer votre nouvelle boîte aux lettres ou poteau postal (les poteaux 4x4 sont vendus séparément chez la plupart des détaillants de maison et de jardin).

Agregue altura adicional a su poste de madera 4x4 existente con el

kit Mail Post Extender Bracket™ de Step2™.

- No es necesario excavar, quitar o reemplazar su poste de madera 4x4 existente para instalar un nuevo buzón o correo decorativo.
- El soporte extensor de correo de Step2® es un kit completo para una fácil instalación para agregar altura a un 4x4 existente.
- Ideal para aplicaciones de reacondicionamiento donde un poste existente está firmemente montado en el suelo, en buenas condiciones y recto (plomada).
- Simplemente conecte los soportes a su publicación existente con la longitud adicional de la publicación de madera 4x4 requerida para instalar su nuevo buzón o publicación de correo (las publicaciones 4x4 se venden por separado en la mayoría de los minoristas de hogar y jardín).

1

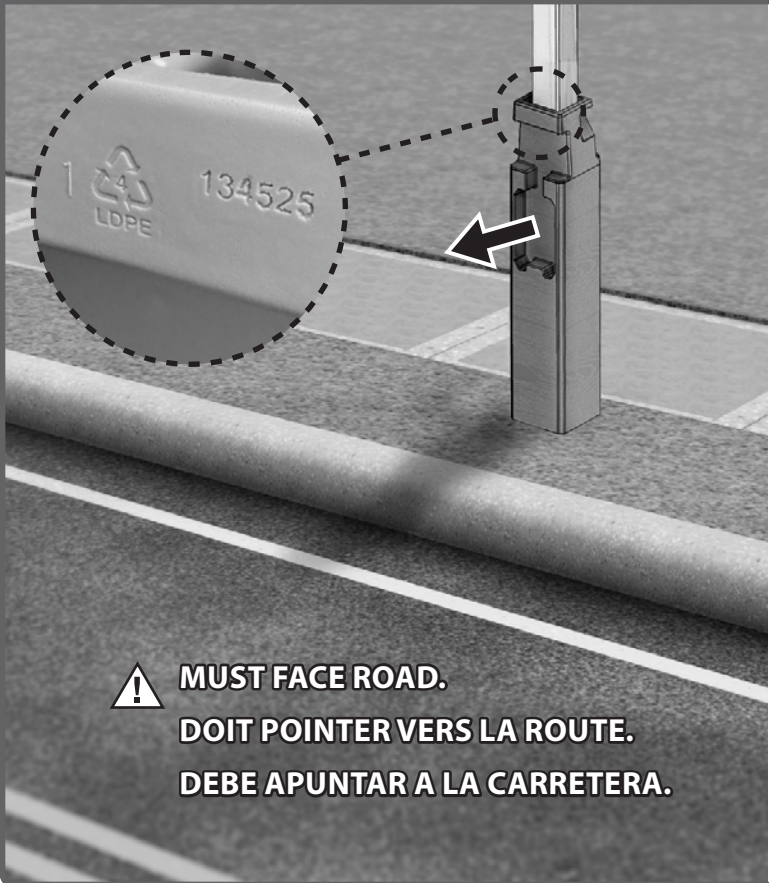

**MUST FACE ROAD.
DOIT POINTER VERS LA ROUTE.
DEBE APUNTAR A LA CARRETERA.**

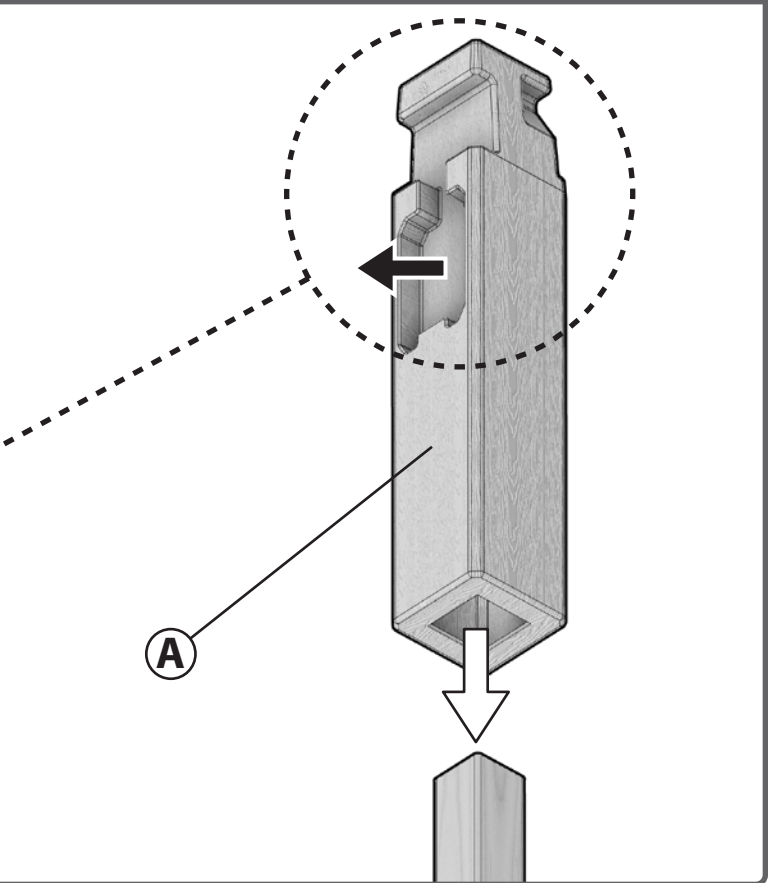

2

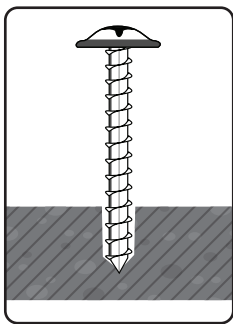
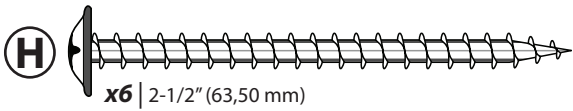

Drive screws 1 inch (25.4 mm) into plastic.

Vissez-le à l'aide de plastique de 25,4 mm (1 po).

Atornille 24,4 (1 de pulgada) en el plástico.

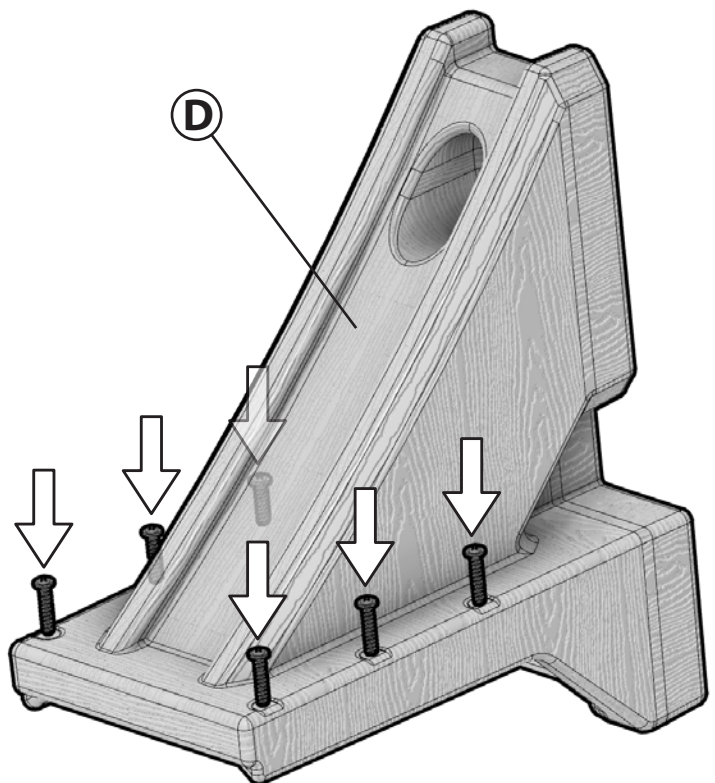

3

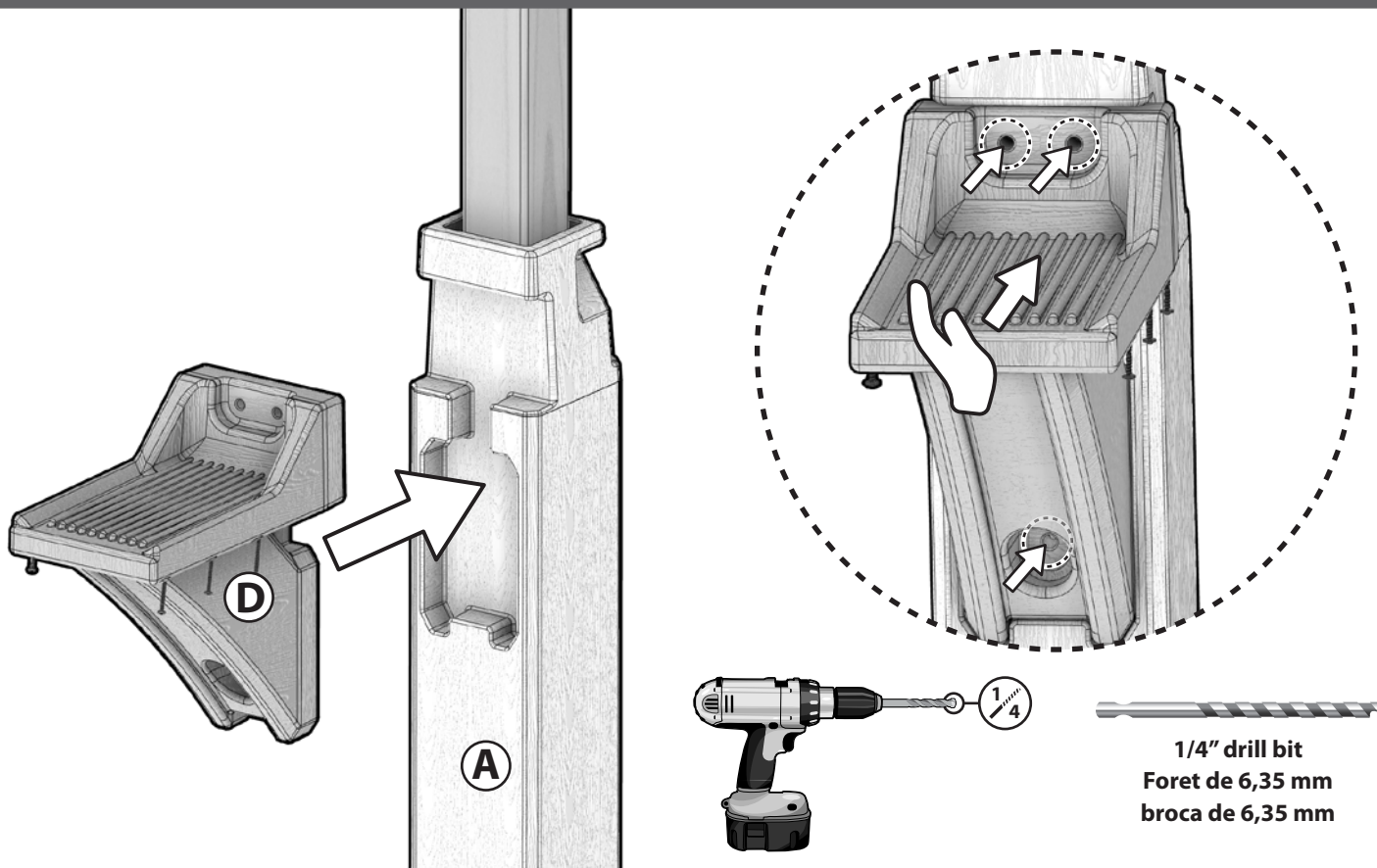

4

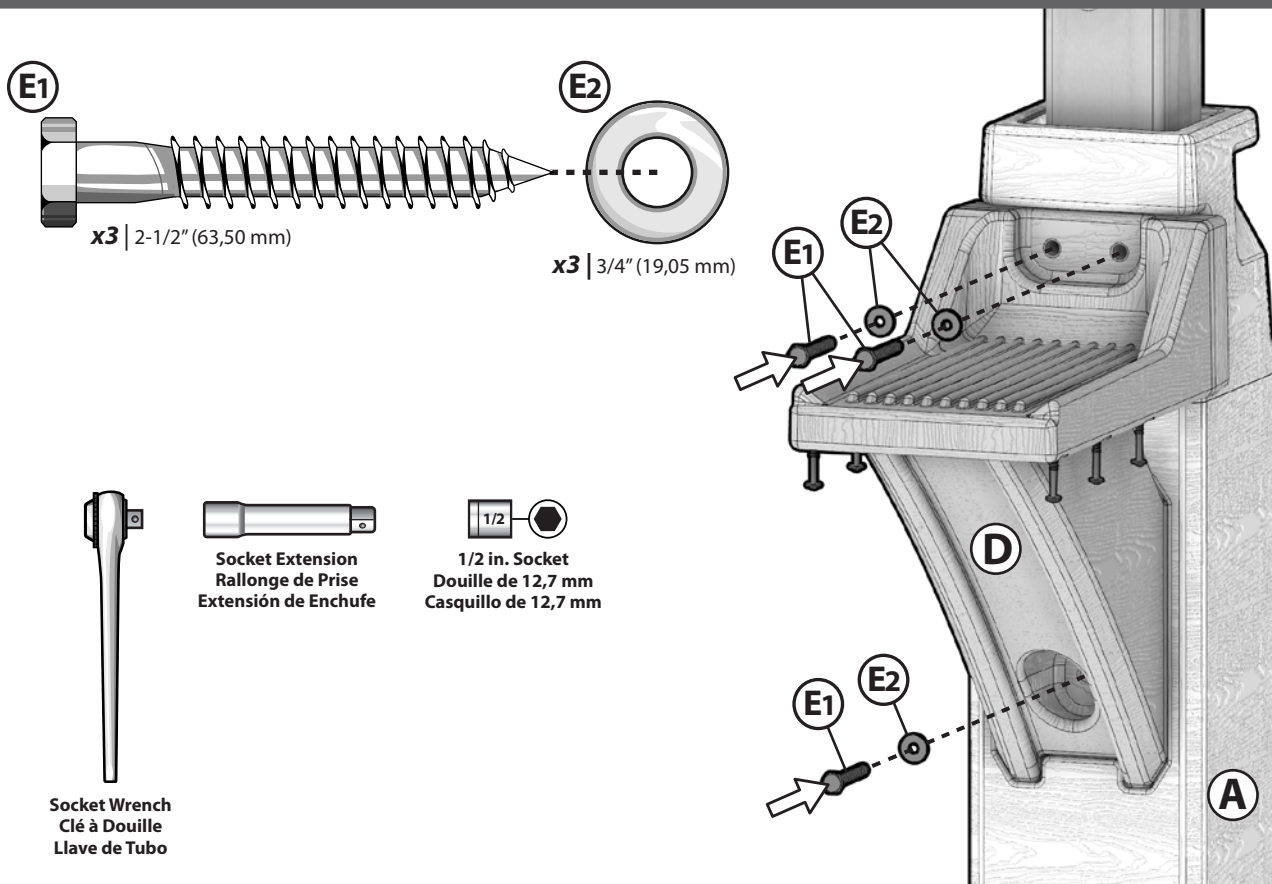

5

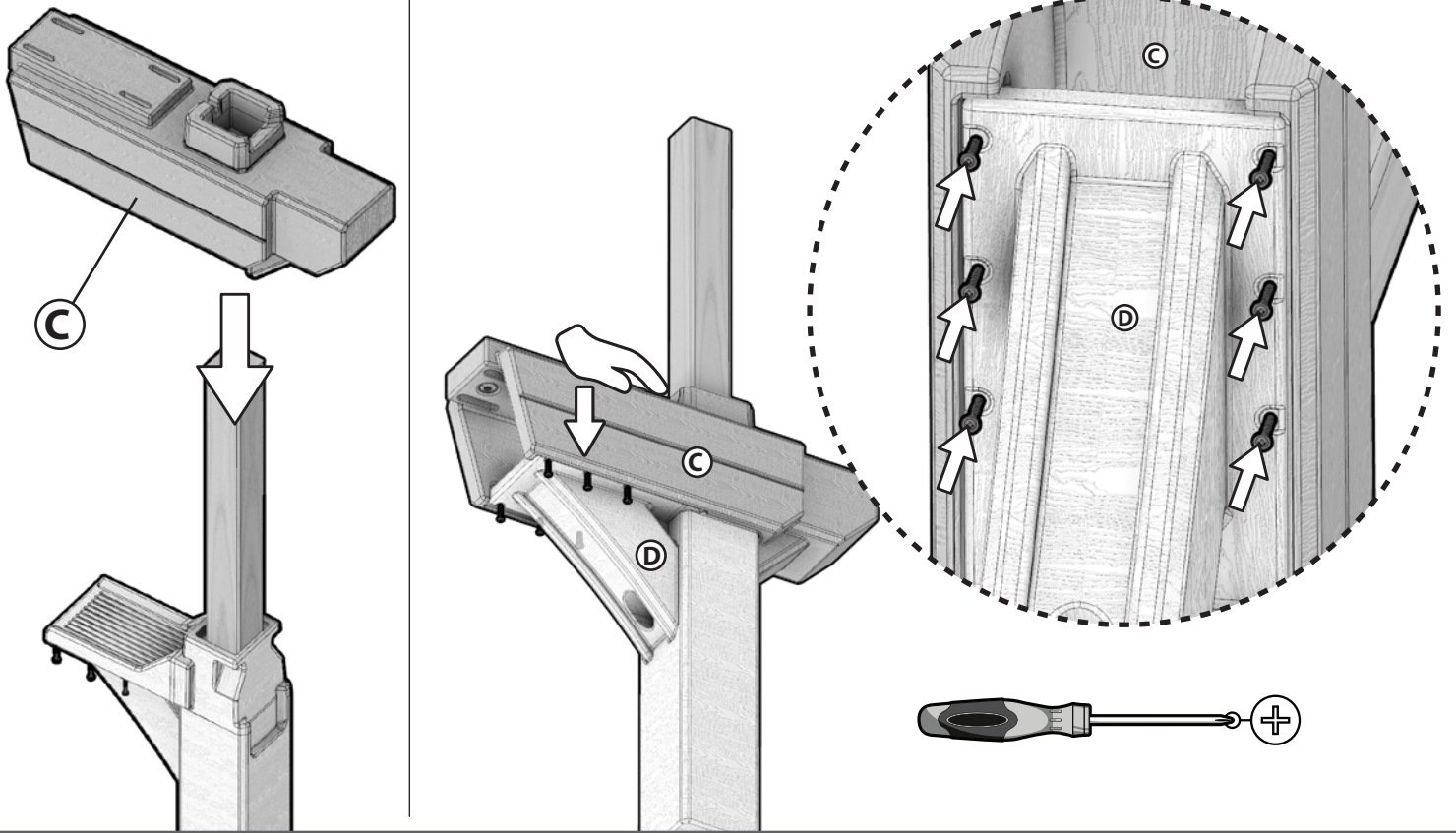

6

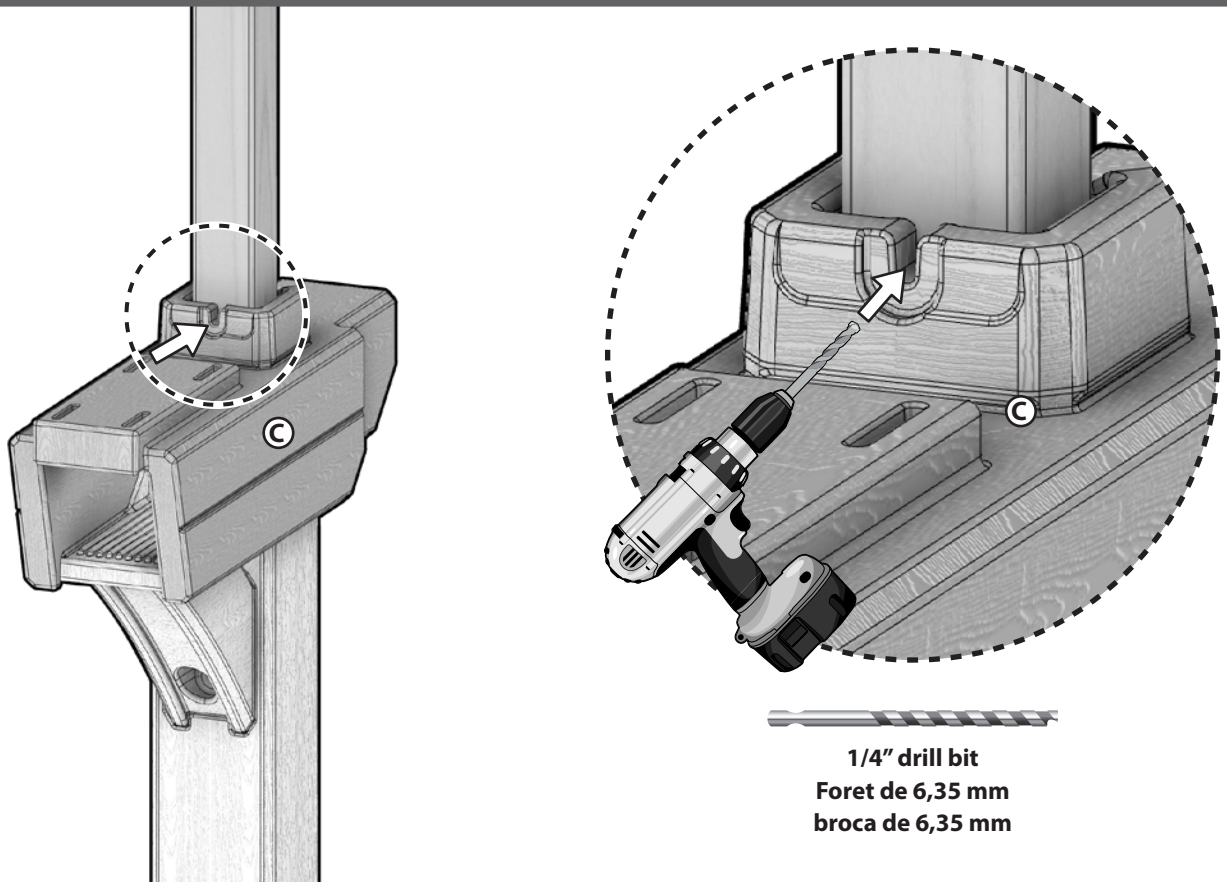

7

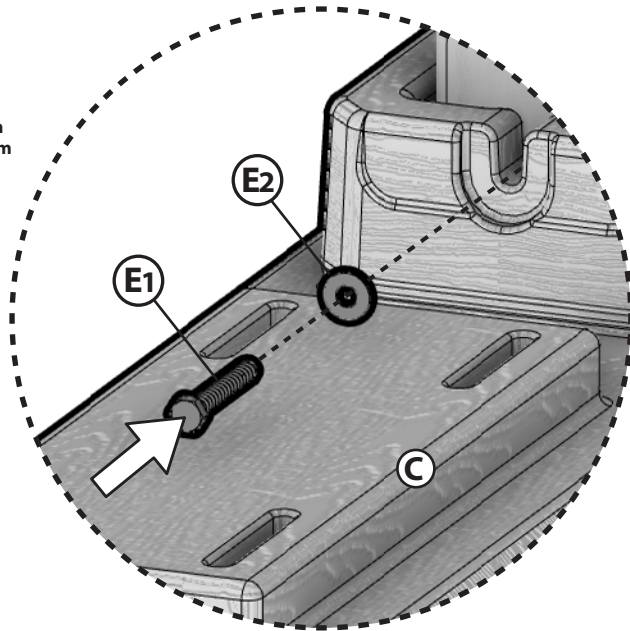
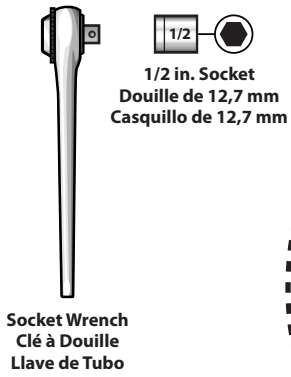
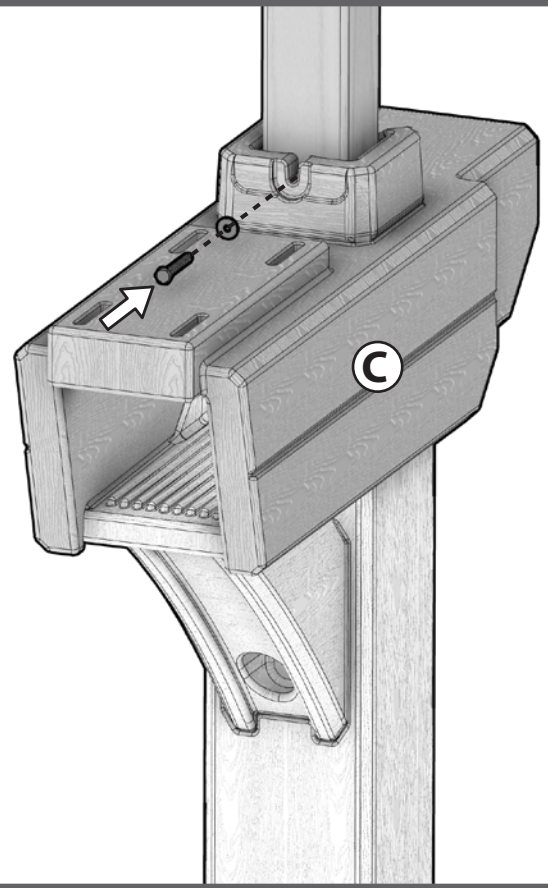
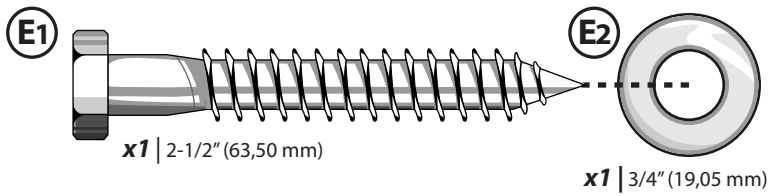

8

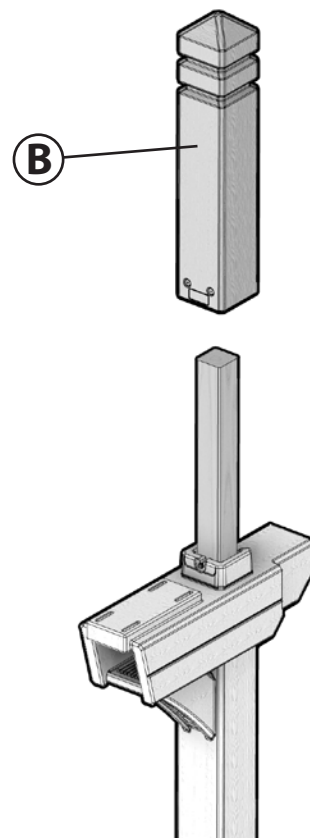
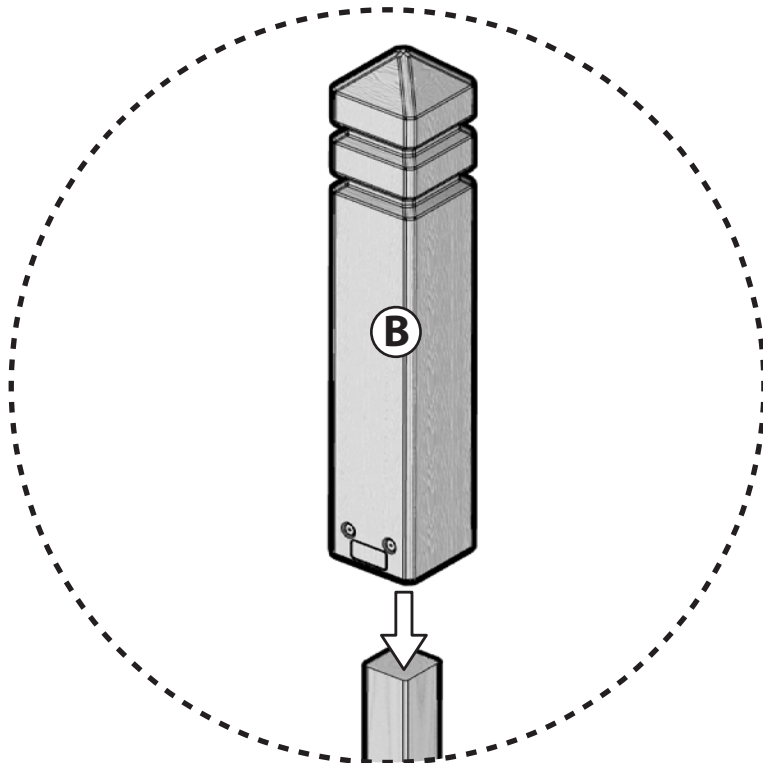

9

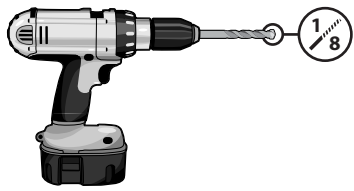

1/8in. drill bit
Foret de 3,18 mm
broca de 6,18 mm

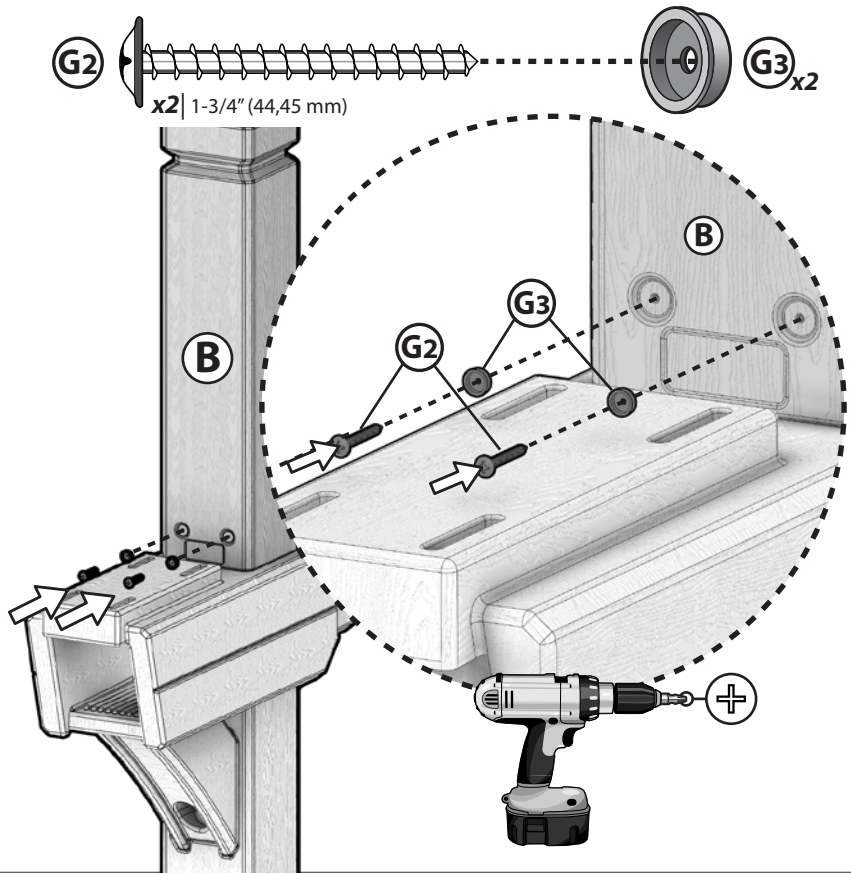
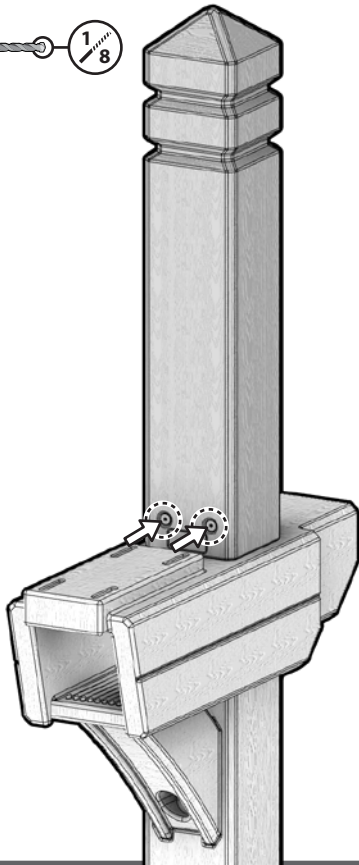

10

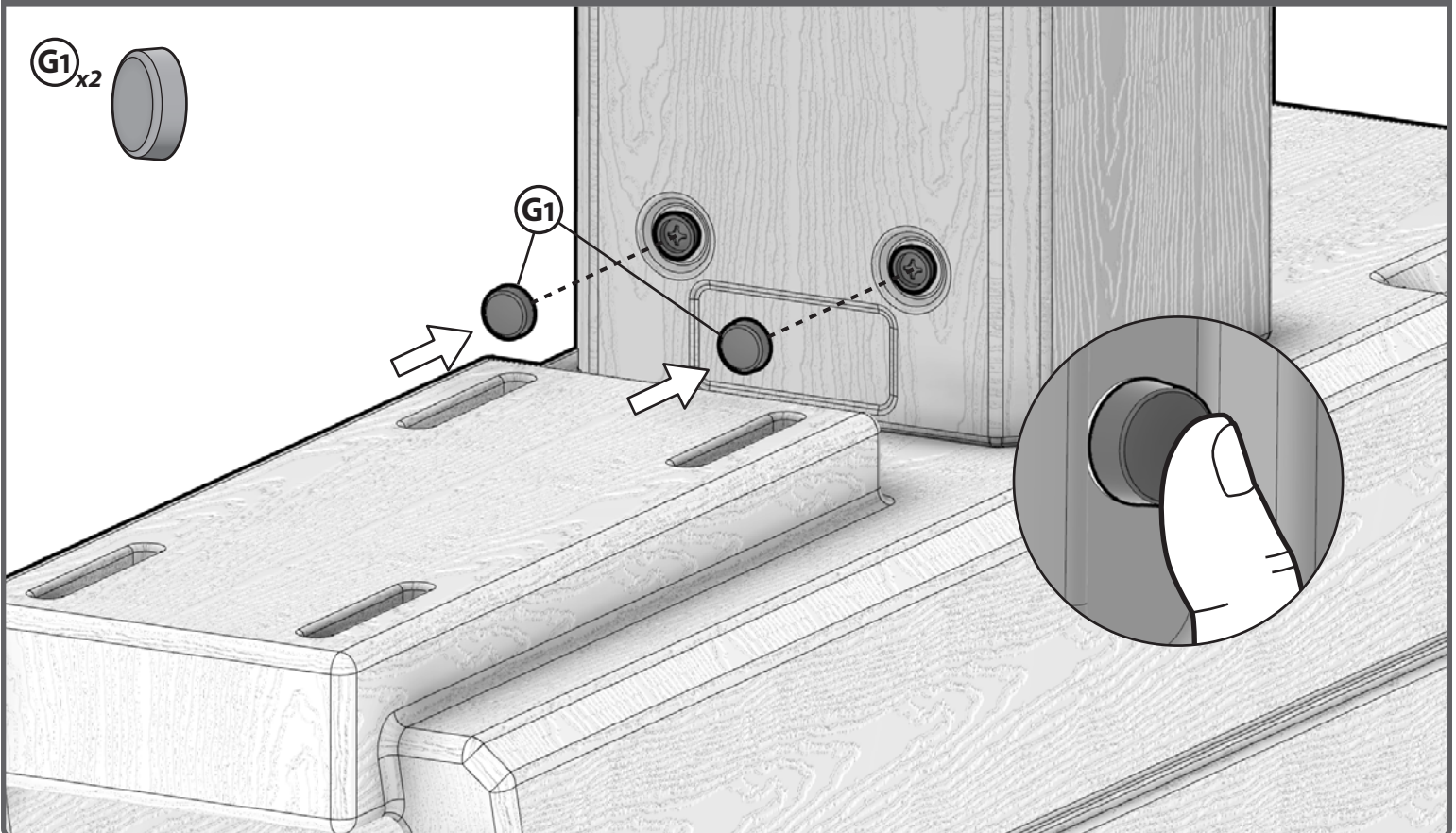
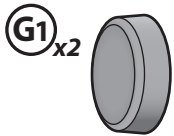

11

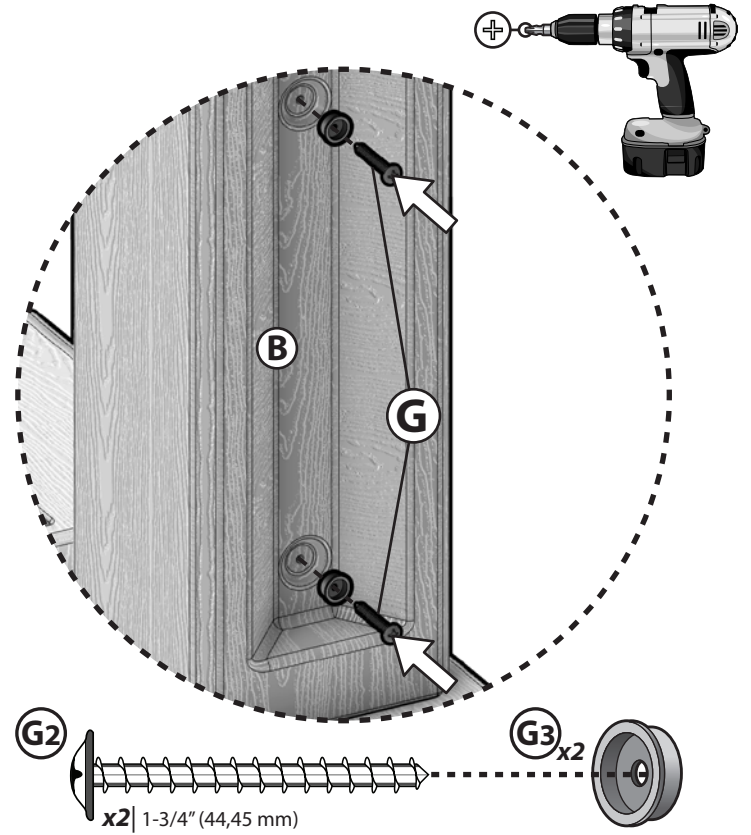
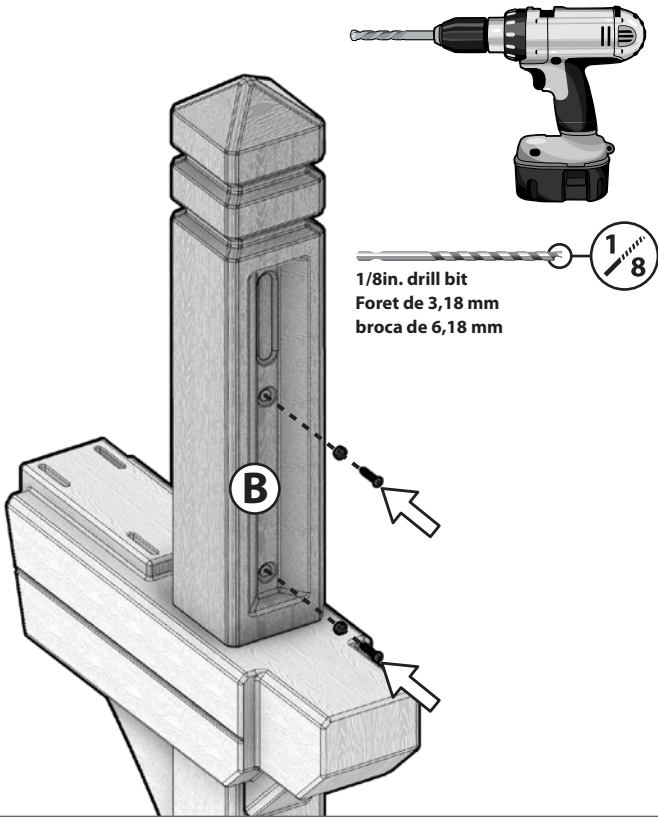

12

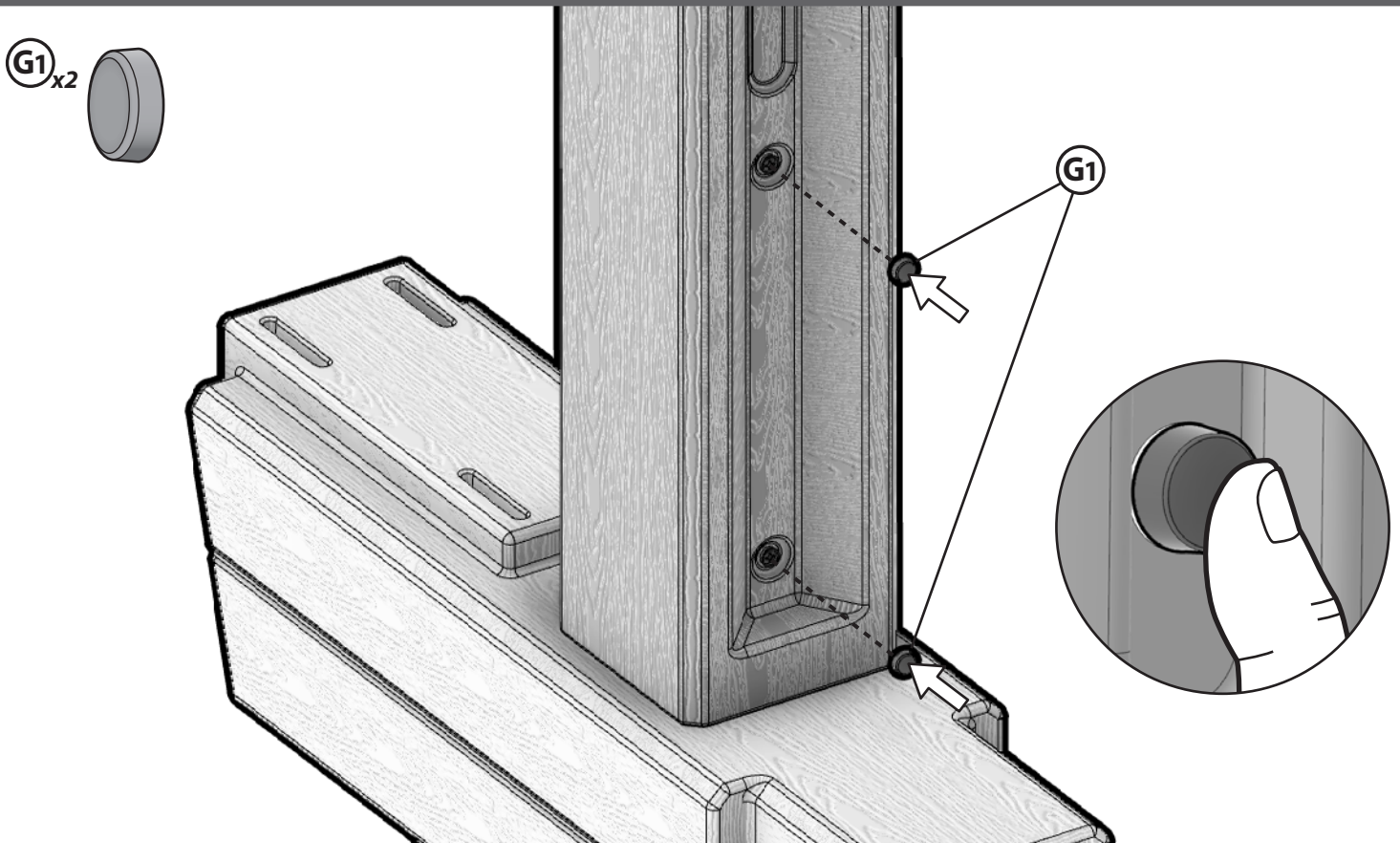

Planter Hanging Instructions: (Sold Separately)

Instructions de suspension du planteur: (vendu séparément)

Instrucciones para colgar la sembradora: (se vende por separado)

Measure planter hanger before purchasing from your preferred retailer. Maximum planter height of 21 in. (53.34 cm).

Mesurez le cintre avant d'acheter chez votre détaillant préféré. Hauteur maximale du bac de 53.34 cm (21 in.).

Mida el colgador de la planta antes de comprar a su minorista preferido. Altura máxima de la sembradora de 53.34 cm (21 in.).

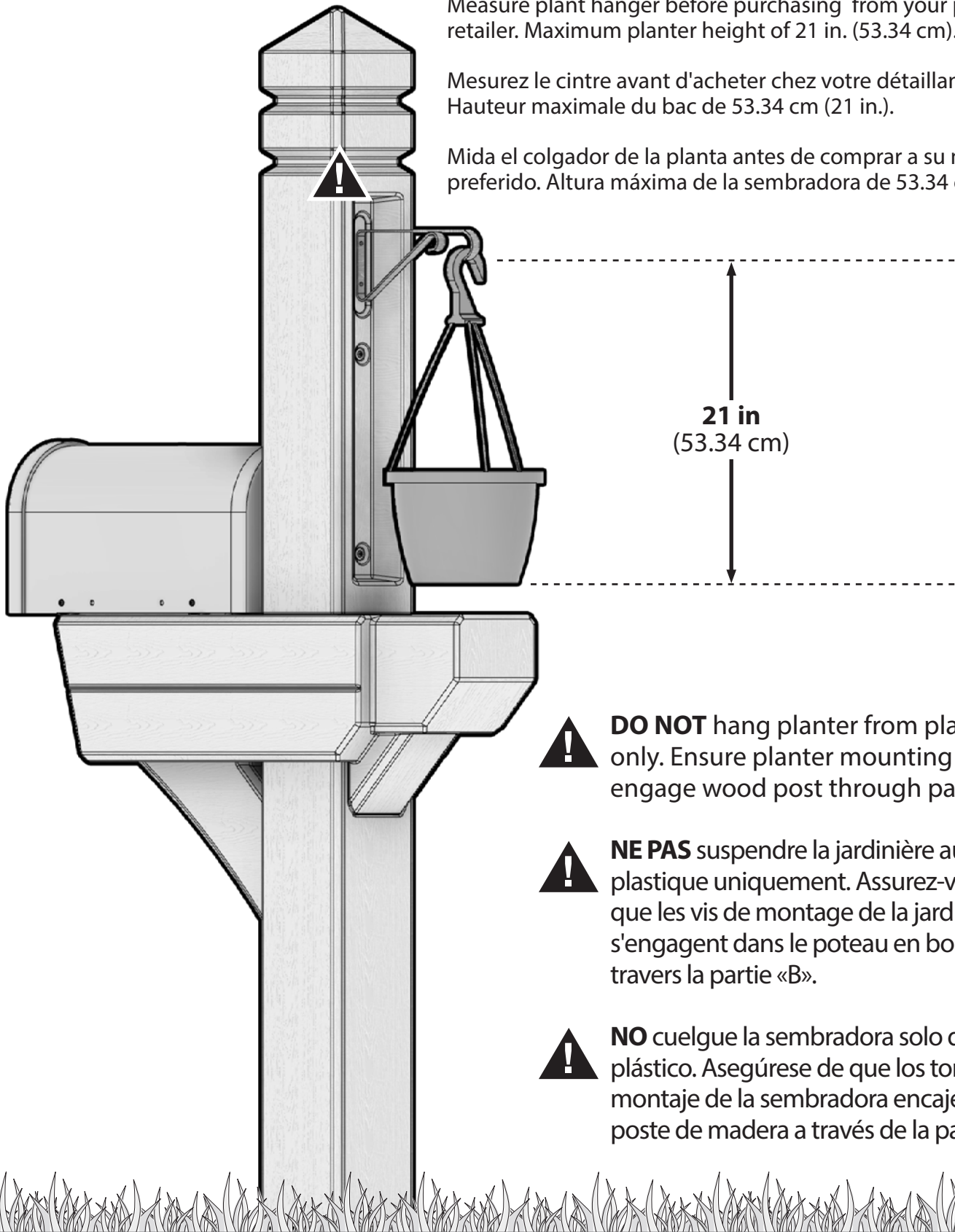

! **DO NOT** hang planter from plastic only. Ensure planter mounting screws engage wood post through part 'B'.

! **NE PAS** suspendre la jardinière au plastique uniquement. Assurez-vous que les vis de montage de la jardinière s'engagent dans le poteau en bois à travers la partie «B».

! **NO** cuelgue la sembradora solo de plástico. Asegúrese de que los tornillos de montaje de la sembradora encajen en el poste de madera a través de la parte 'B'.



NOTE: Some mailboxes may be shorter than mounting surface. In this case, be sure to position the mailbox forward enough that the door is not obstructed and can open fully. Some space maybe visible between the back of the mailbox and the post.



REMARQUE: Certaines boîtes aux lettres peuvent être plus courtes que la surface de montage. Dans ce cas, assurez-vous de positionner la boîte aux lettres suffisamment en avant pour que la porte ne soit pas obstruée et puisse s'ouvrir complètement. Un espace peut être visible entre l'arrière de la boîte aux lettres et le courrier.



NOTA: Algunos buzones pueden ser más cortos que la superficie de montaje. En este caso, asegúrese de colocar el buzón hacia adelante lo suficiente como para que la puerta no esté obstruida y pueda abrirse completamente. Se puede ver algo de espacio entre la parte posterior del buzón y la publicación.

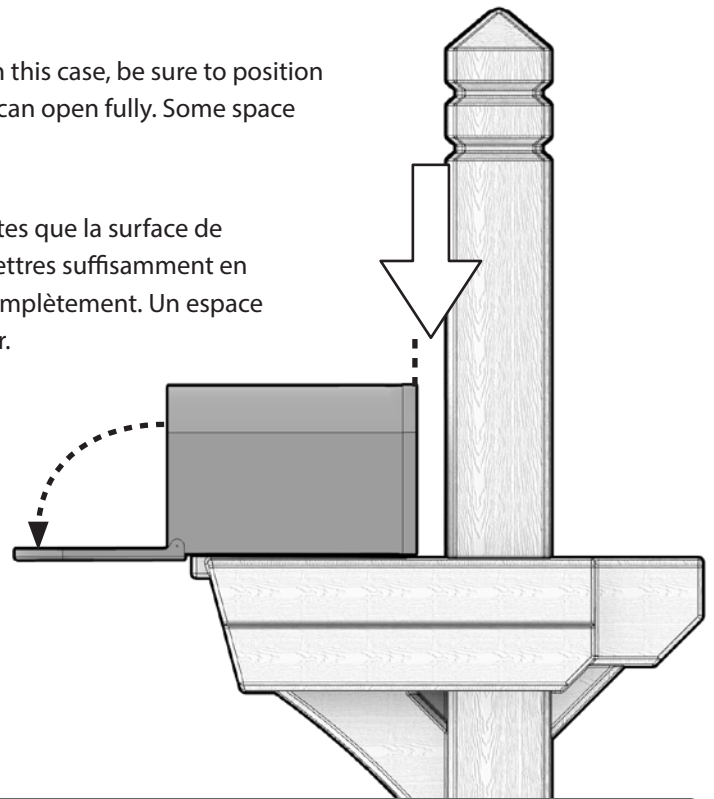

Mailbox Mounting Instructions: (Recommended)

Instructions de montage de la boîte aux lettres: (Recommandé)

Instrucciones de montaje del buzón: (Recomendado)

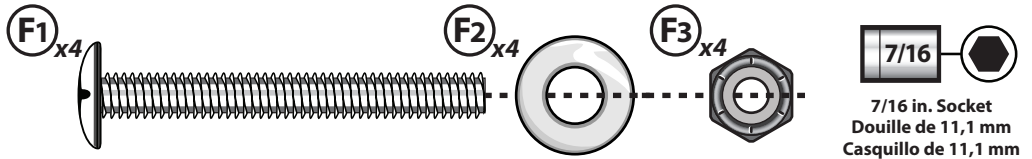
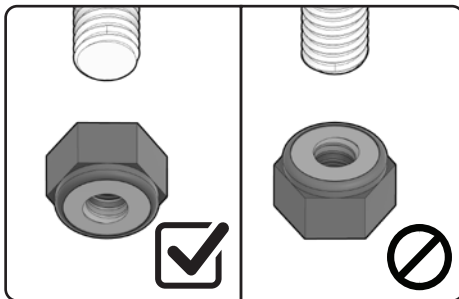

Mount mailbox (Sold Separately) using hardware set 'F'. Align mailbox mounting holes with slots in part 'C' and position mailbox as far back as possible.

Montez la boîte aux lettres (vendue séparément) à l'aide du jeu de quincaillerie 'F'. Alignez les trous de montage de la boîte aux lettres avec les fentes de la partie 'C' et placez la boîte aux lettres aussi loin que possible.

Monte el buzón (se vende por separado) usando el juego de herrajes 'F'. Alinee los agujeros de montaje del buzón con las ranuras en la parte 'C' y coloque el buzón lo más atrás posible.

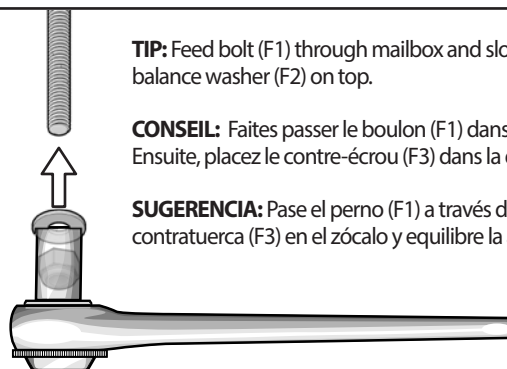
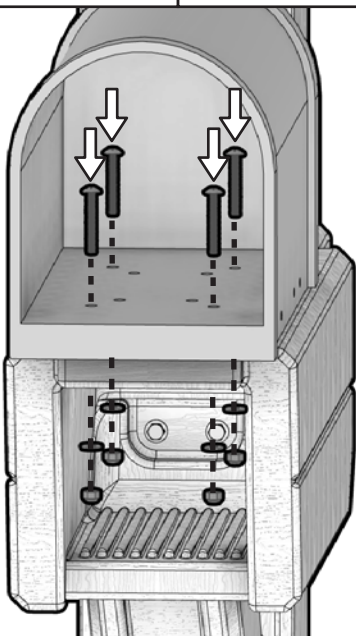
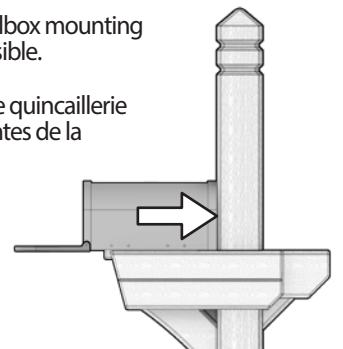

TIP: Feed bolt (F1) through mailbox and slot in part 'C'. Then, put lock nut (F3) in socket and balance washer (F2) on top.

CONSEIL: Faites passer le boulon (F1) dans la boîte aux lettres et la fente dans la partie 'C'. Ensuite, placez le contre-écrou (F3) dans la douille et la rondelle d'équilibrage (F2) sur le dessus.

SUGERENCIA: Pase el perno (F1) a través del buzón y la ranura en la parte 'C'. Luego, coloque la contratuerca (F3) en el zócalo y equilibre la arandela (F2) en la parte superior.

Mailbox Mounting Instructions: (Secondary)

Instructions de montage de la boîte aux lettres: (secondaire)

Instrucciones de montaje del buzón: (Secundario)

If mailbox does not have standard bottom mounting holes, use the provided screws (H) and spacers (J) to secure mailbox from the sides. Be sure the screws go through the center of the spacers.

Si la boîte aux lettres n'a pas de trous de montage inférieurs standard, utilisez les vis (H) et les entretoises (J) fournies pour fixer la boîte aux lettres sur les côtés. Assurez-vous que les vis passent par le centre des entretoises.

Si el buzón no tiene agujeros de montaje inferiores estándar, use los tornillos (H) y espaciadores (J) provistos para asegurar el buzón desde los lados. Asegúrese de que los tornillos atraviesen el centro de los espaciadores.

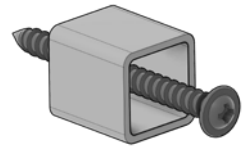

H_{x4}

J_{x4}

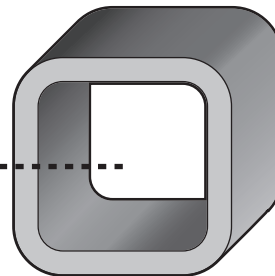
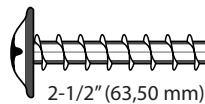

i

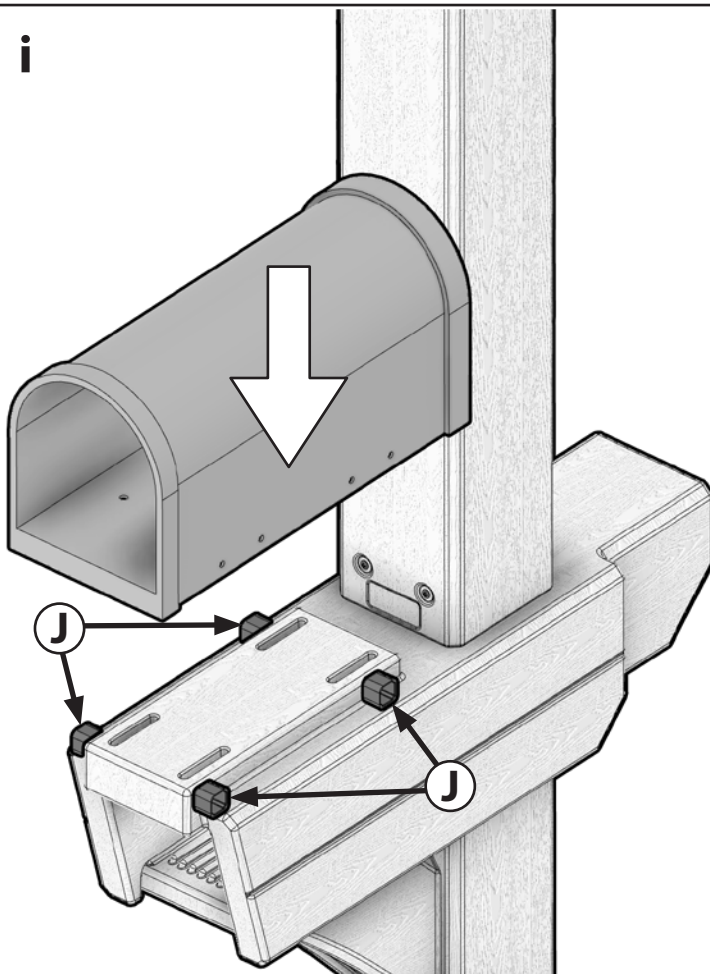

ii

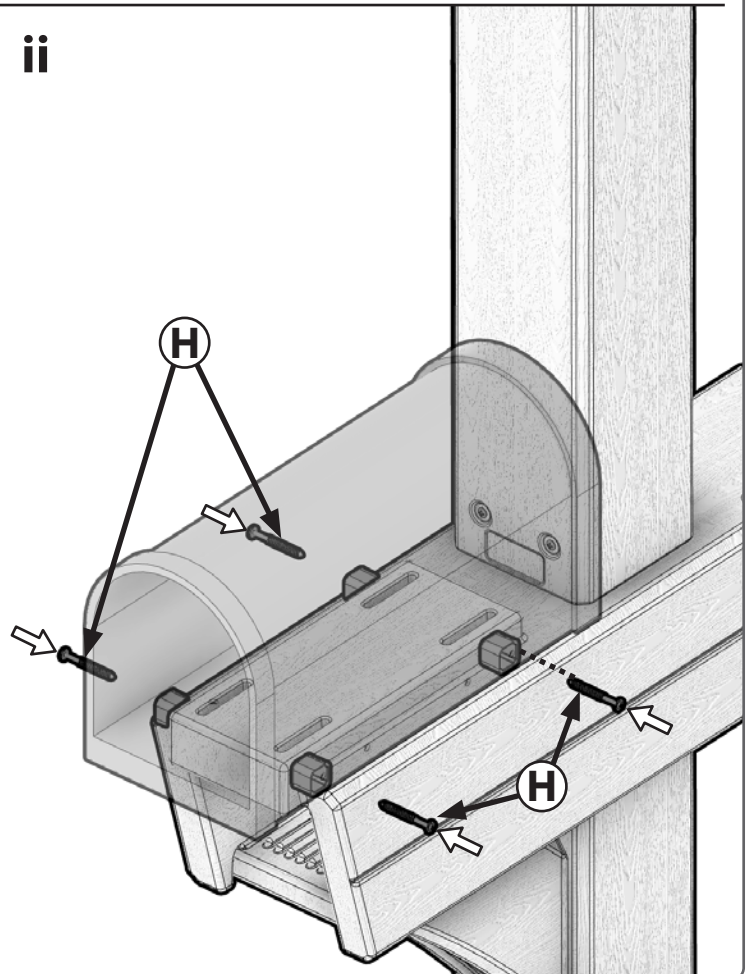



**Please,
Call Us First!**
DO NOT RETURN
TO STORE.

**N'hésitez pas à
nous appeler!**
NE RENVOYEZ PAS LE
PRODUIT AU MAGASIN.

**¡Antes De
Devolverlo Llámenos!**
NO REGRESE A
LA TIENDA.

The Step2 Company, LLC.

10010 Aurora-Hudson Rd.
Streetsboro, OH 44241 USA

1-800-347-8372

www.step2.com

©2022 All Rights Reserved.

Celebrate your outdoor spaces with / Célébrez vos espaces extérieurs avec / Celebre sus espacios al aire libre con

Step2®

Crafted from high-quality materials and featuring premium details and finishes, our Home products can be combined and complemented to suit any look you want.

Explore our entire line of outdoor products at step2.com.

Fabriqués à partir de matériaux de haute qualité et dotés de détails et de finitions haut de gamme, nos produits Home peuvent être combinés et complétés pour s'adapter à tous les looks que vous souhaitez.

Découvrez toute notre gamme de produits d'extérieur sur step2.com.

Fabricados con materiales de alta calidad y con detalles y acabados de primera calidad, nuestros productos para el hogar se pueden combinar y complementar para adaptarse a cualquier aspecto que desee.

Explore toda nuestra línea de productos para exteriores en step2.com.



*Just Chillin
Patio Table & Ice Bin™*



*Longhorn
Firewood Rack™*



*Atherton
Raised Planter Box™*



*Vero Pool
Lounger™*



*Bridgeview
Tall Planter™*



*Flip
Seat™*



www.step2.com/home-patio